

MELISSA
SERRAMENTI



Porte d'ingresso ALLUMINIO

Indice

CHI SIAMO	4
PARTNER	5
DOTAZIONE STANDARD FERRAMENTA SECURO 1+	8
DOTAZIONE STANDARD FERRAMENTA SECURO 2+	9
PROFILI IN ALLUMINIO 5Stars	10
TIPOLOGIE DI STRUTTURA	10
ACCESSORI	11
Maniglie esterne Securo 2+	11
Maniglie interne Securo 2+	12
Maniglie doppie Securo 1+	13
Cilindri	14
Sistemi elettronici di accesso Securo 2+	14
Rosette in inox Securo 2+	14
Cerniere	14
Numeri casa	14
COLORI	15
VETRO	16
GAMMA DESIGN	19
Porte semplici	20
Porte a due ante	55

Partner

QFORT costruisce non solo prodotti “progettati per resistere” ma anche forti collaborazioni i partner commerciali, che scelgono sempre con lo stesso motto “il migliore nel campo”.

La qualità della materia prima è una garanzia della qualità del prodotto finito. Ed è questo il motivo per cui stiamo lavorando con i più grandi e più affidabili fornitori di materie prime in Europa:



Cortizo – profili in alluminio e maniglie interne

G-U, Roto – ferramenta

Grad Export – pannelli

Ekey – sistemi di accesso elettronici





Porte d'ingresso in alluminio

Una porta moderna per l'abitazione non dovrebbe essere solo bella, ma anche combinarsi perfettamente con l'architettura della casa. Inoltre deve poter offrire un buon isolamento dall'esterno ed essere dotata di tutti gli accessori che servono per un miglior utilizzo.

L'alluminio è un materiale perfetto per la costruzione delle porte robuste e durevoli, è molto resistente alle condizioni meteorologiche, deformazione, uso continuo e corrosione.

L'alluminio assicura una ottima affidabilità, alta protezione antieffrazione anche per le porte di grandi dimensioni.

Dotazione standard ferramenta SECURO 1+

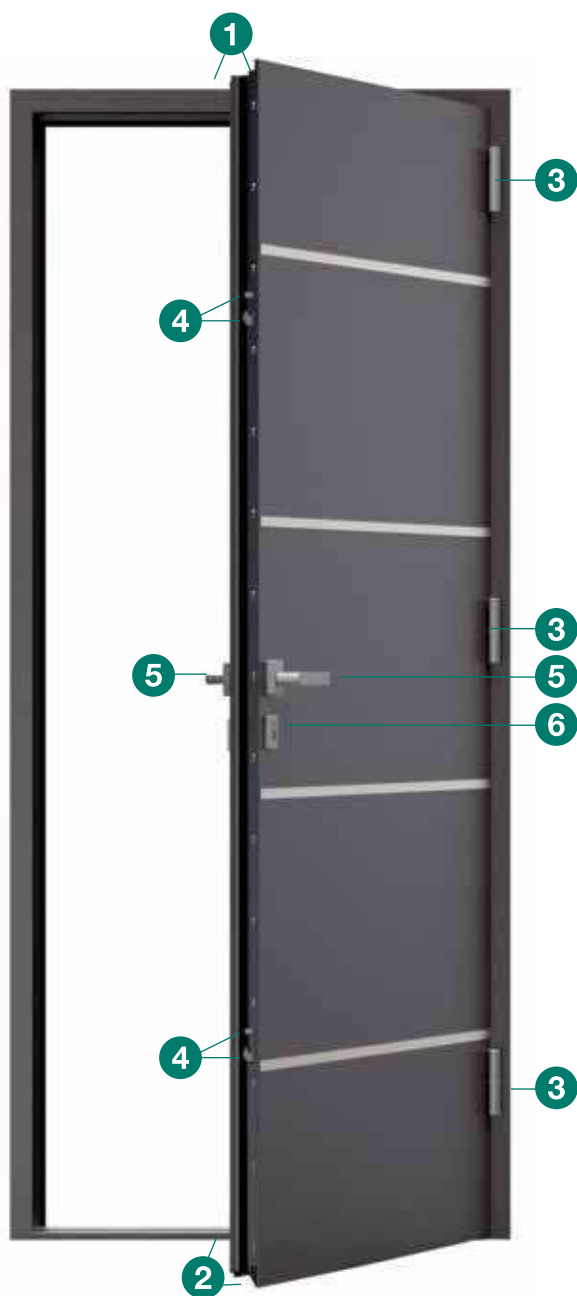

1 Profili in alluminio a taglio termico ad alto isolamento



2 Soglia a taglio termico e 3 punti di tenuta



3 Cerniere cilindriche 3D (regolabili su 3 assi)

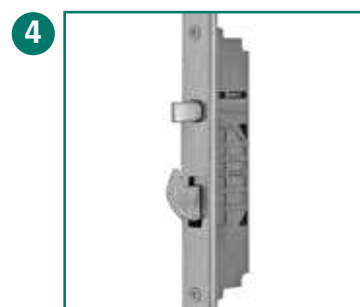

4 Sistema di chiusura tipo combi (rullo+gancio)



5 Maniglia doppia Polaris



6 Cilindro di sicurezza con 5 chiavi - protezione anti-duplicazione

Dotazione standard ferramenta SECURO 2+



1 Profili in alluminio a taglio termico ed isolamento superiore



2 Soglia a taglio termico e 3 punti di tenuta



3 Cerniere cilindriche 3D (regolabili su 3 assi)

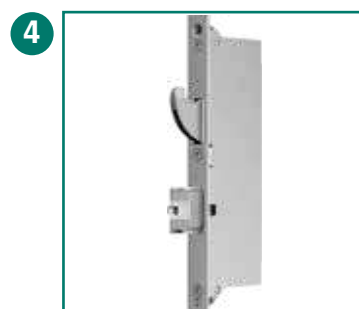

4 Chiavistello tipo gancio e chiavistello automatico che si chiudono in tandem



5 Maniglia interna Polaris



6 Maniglia esterna in inox (D650i)



7 Rosetta ovale di sicurezza in inox



8 Cilindro di sicurezza con 5 chiavi - protezione anti-duplicazione

Profili in alluminio 5Stars



	PREMIUM	BASIC
Profondità di montaggio	70mm / 80mm	70mm / 80mm
Coefficiente di isolamento termico U _d *	0,9 W/m ² K	1,2 W/m ² K
Spessore pannello	81mm	44mm

*Il valore U_d è calcolato per una porta con dimensioni di 1.000 x 2.300mm con apertura interna e pannello senza inserti di vetro.

Tipologie di struttura (per porte a pannelli o porte in vetro)



Porta ad un'anta

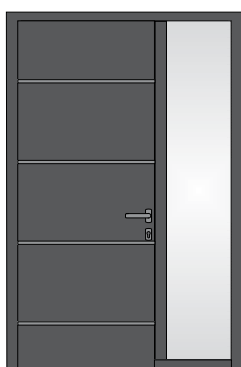

Porta con fianco luce



Porta con due laterali

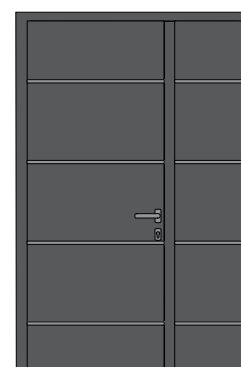

Porta d'ingresso due ante con piantone mobile



Porta ad un'anta e sopra luce

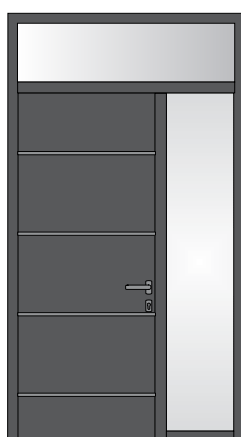

Porta con fianco luce e sopra luce



Porta con fianco luce e sopra luce

Accessori

Maniglie esterne - Securo 2+

Maniglie cilindriche - 450

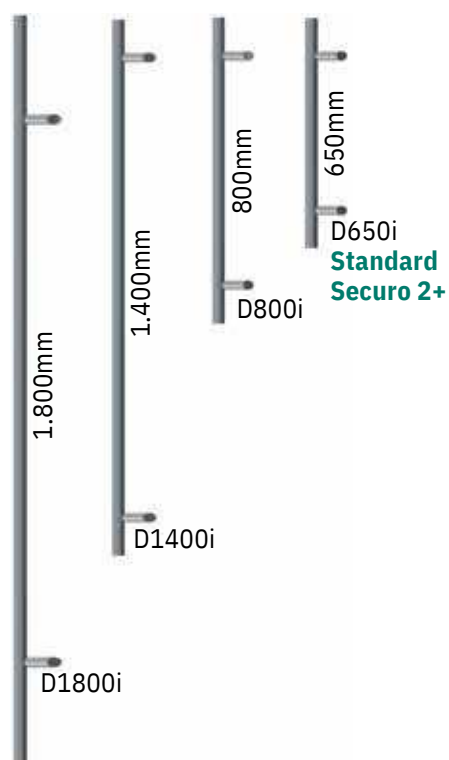

Maniglie rettangolari - 450

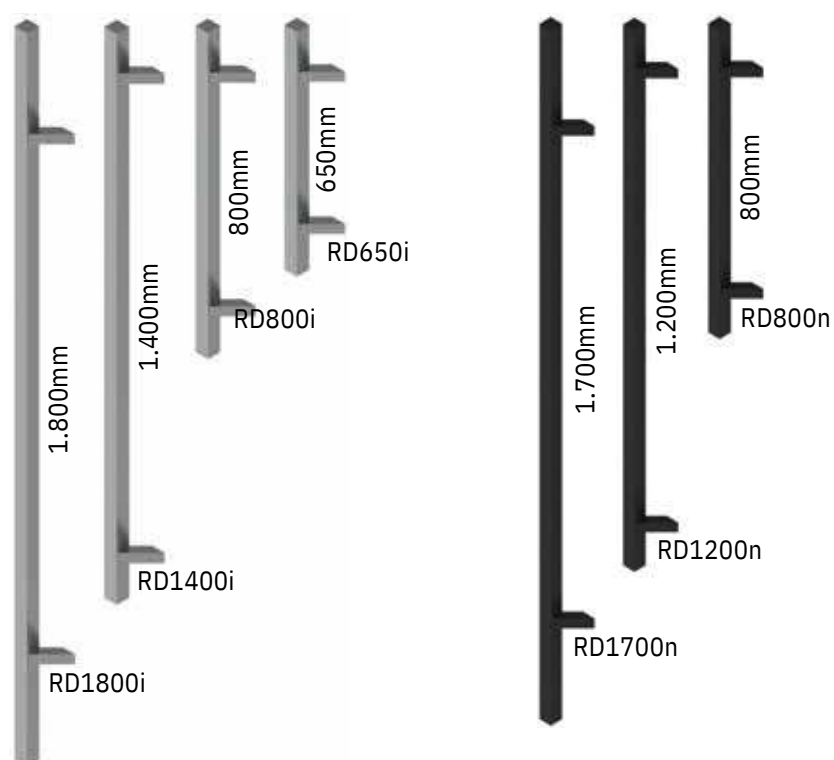

Maniglie rettangolari con scanner di impronte digitali integrato

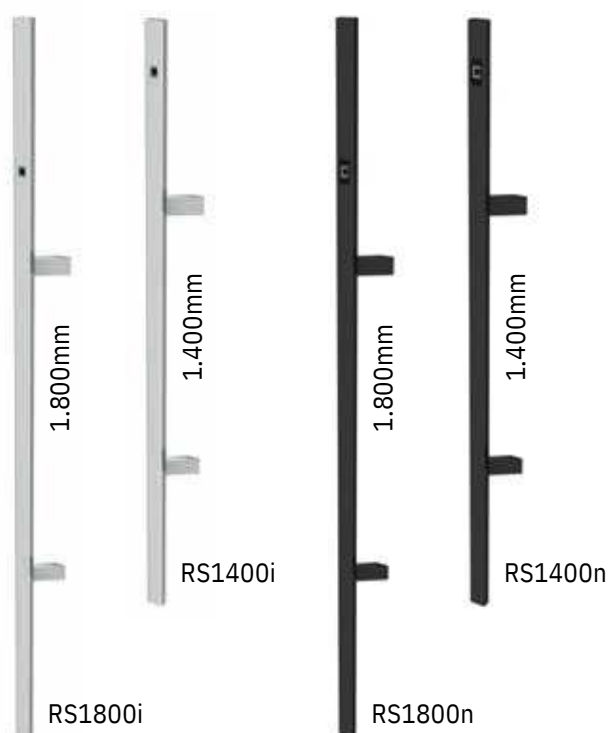

Maniglie Design - 450



Maniglia curvato - 450

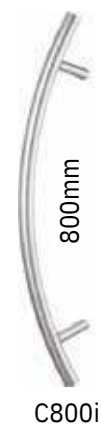

Accessori

Maniglie interne - Securo 2+



Standard
Securo 2+

Polaris S - Argento



Polaris S - Grigio Antracite



Polaris S - Nero



Polaris S - Bianco



Hera S - Argento



Hera S - Grigio Antracite



Hera S - Nero



Hera S - Bianco



Horus S - Argento



Horus S - Grigio Antracite



Horus S - Nero



Horus S - Bianco



Horus SP - Argento



Horus SP - Grigio Antracite



Horus SP - Nero



Horus SP - Bianco

Maniglie doppie - **Securo 1+**



Polaris D - Argento



Polaris D - Grigio Antracite

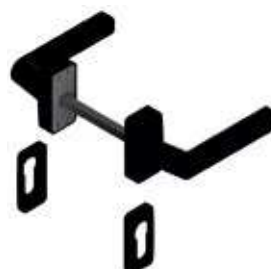

Polaris D - Nero



Polaris D - Bianco



Hera D - Argento



Hera D - Grigio Antracite



Hera D - Nero



Hera D - Bianco



Horus D - Argento



Horus D - Grigio Antracite



Horus D - Nero



Horus D - Bianco



Horus DP - Argento



Horus DP - Grigio Antracite



Horus DP - Nero



Horus DP - Bianco

Accessori

Cilindri



Cilindro argento con 5 chiavi



Cilindro argento con pomolo a farfalla con 5 chiavi



Standard

Cilindro di sicurezza con 5 chiavi - protezione anti-duplicazione

Cerniere



Argento
Standard



Grigio
Antracite



Nero



Bianco



Pulsante di uscita applicabile
(Opzionale per porte con scrocco elettrico)



Scrocco elettrico
(Securo1+)



Controplacca con
dispositivo giorno/notte.
(Securo2+)

Rosette in inox - Securo 2+



Rosetta
ovale



Acciaio inoxNero
Rosetta
rettangolare



Standard
Securo 2+
Rosetta ovale
di sicurezza

Sistemi elettronici di accesso Securo 2+

Tastiere a codice



WKB
48 x 94mm



GKB
48 x 94mm



BKB
48 x 94mm

Sistema di scansione delle impronte



dLine idLine n
34,5 x 61,5 x 3mm 34,5 x 61,5 x 3mm
InoxNero



InoxNero

Numeri casa



1 CIFRA - NJC 11
2 CIFRE - NDC 11
3 CIFRE - NTC 11

Colori

Tutti i colori RAL hanno in standard la finitura strutturale, in opzione, si possono ordinare anche con la finitura opaca. I portoncini sono disponibili anche nella versione bicolore.

Gruppo 1



RAL 9016
PE9016TD



RAL 9010
PE9010TD



RAL 9006
PE9006TX

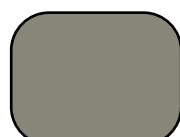

RAL 9007
P9007TX



RAL 7016
PE7016TD



RAL 8017
P8017T



RAL 6005
PE6005TD

Gruppo 2

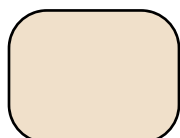

RAL 1013
PE1013TD



RAL 1015
P1015T



RAL 3004
P3004T



RAL 3005
P3005T



RAL 5001
P5001T



RAL 5003
PE5003TD



RAL 5008
PE5008TD



RAL 5010
P5010T

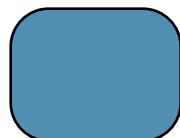

RAL 5024
P5024T



RAL 6009
P6009T

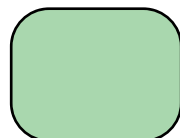

RAL 6019
P6019T

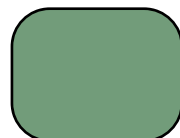

RAL 6021
P6021T



RAL 7001
P7001T



RAL 7012
PE7012TD



RAL 7022
TX7022DE



RAL 7035
P7035T



RAL 7039
P7039T



RAL 8014
PE8014TD



RAL 9001
P9001T

Gruppo 2 - Finiture decorative (Non - RAL)



Nero sable
2100



Grigio sable
2900



Verde sable
2500



Marte (Mars)
2525



Punto Grigio



Grigio Antico



DB
703



Effetto legno
noce*



Effetto legno
rovere dorato*

*Disponibili solo per le porte con vetro.
ATTENZIONE! Non tutti i profili sono disponibili in questi colori!

Vetro

Standard



Vetro satinato

Opzionale



Madras UADI



Madras PAVE



Master carré



Master line



Parsol grigio



Vetro chiaro

Modelli di vetro con elementi sabbiati



FPK
(elementi sabbiati
perimetrale sul vetro float)



DPJ
(elementi sabbiati
perimetrale sul vetro satinato)



DPR
(elementi sabbiati
sul vetro satinato)



DPH
(elementi orizzontali
sabbiati sul vetro float)



DPL
(elementi orizzontali
sabbiati sul vetro satinato)



DPZ
(elementi orizzontali
sabbiati sul vetro satinato)



DPK
(elementi sabbiati su
vetro satinato)



DPM
(elementi sabbiati sullo
specchio)

I modelli di vetri presentati sono disponibili solo per le porte con pannello con vetro incluso, sia sull'anta principale, che sul laterale fisso. *I modelli di vetro possono essere diversi a seconda del modello di pannello scelto.



Modello 1



Modello 2



Modello 3



Modello 4



Modello 5

I 5 modelli sono disponibili per vetri con elementi sabbiati orizzontali (DPH, DPL, DPZ). Il modello sabbiato sul vetro è influenzato dal modello del pannello.

Modelli di porte con vetro

(Questi portoncini non sono disponibili con i modelli di vetro presentati nel catalogo)



QF - VT - 01



QF - VT - 02



QF - VT - 03



QF - VT - 04

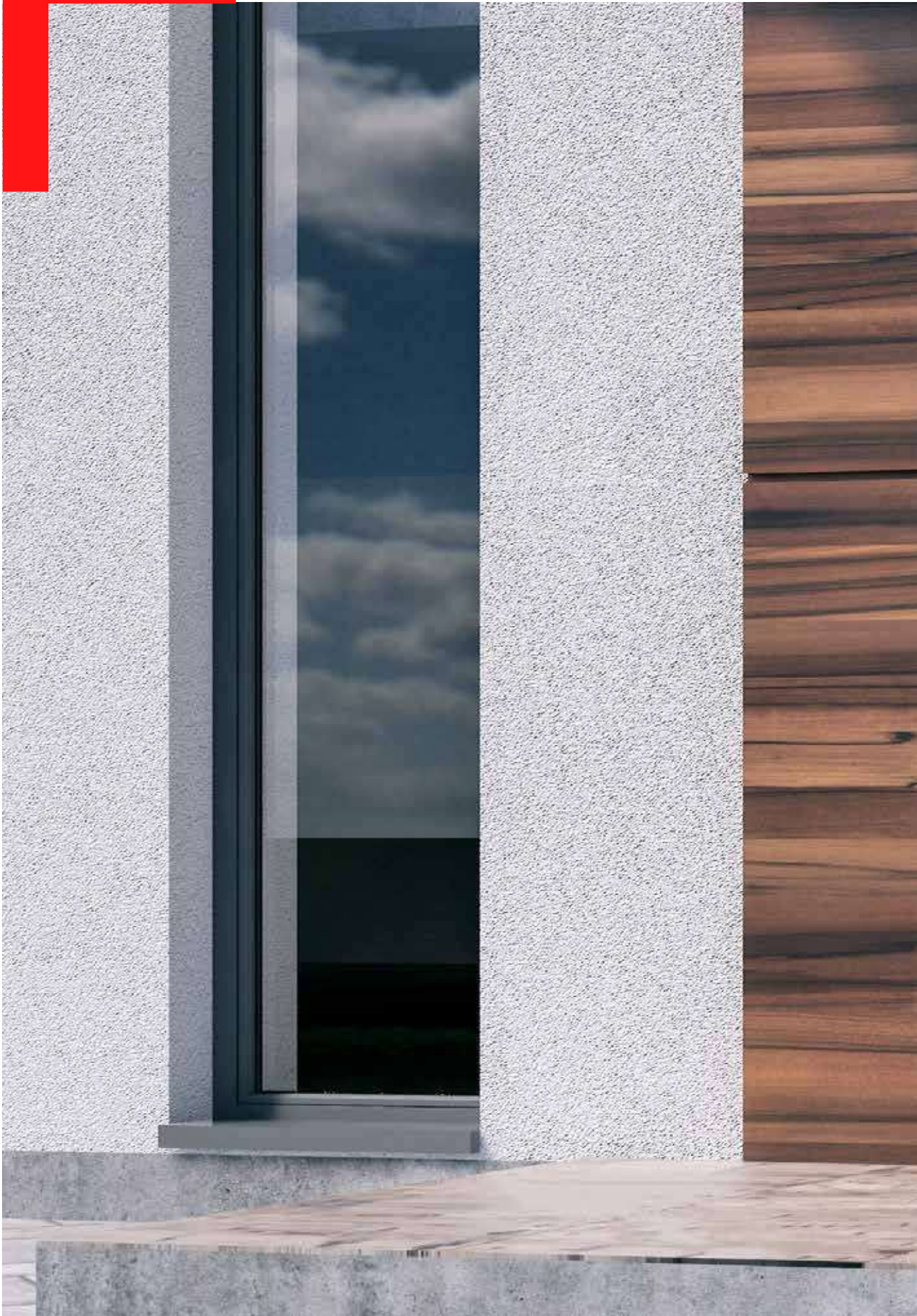

A modern, dark grey door with a large glass panel and a vertical handle, set against a wooden wall. The door features a large glass panel on the left side and a vertical handle on the right side. The glass panel is divided into several horizontal sections. The door is set against a wall of horizontal wooden planks. The floor is made of light-colored wooden planks.

Gamma Design

QF-AL-19

Colore: RAL 9010

Maniglia: D1400i

Vetro: DPH

** Dimensione vetro: 330x1600mm

Modelli vetri decorativi disponibili:

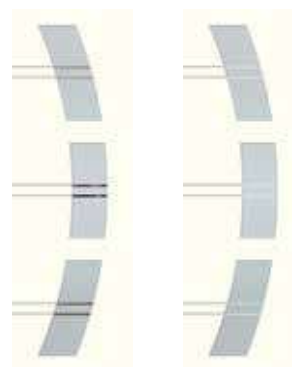

DPH

DPL

** A seconda della larghezza del pannello, il modello di vetro integrato nel pannello può essere posizionato in modo asimmetrico o centrato. Per maggiori dettagli consultare le dimensioni del vetro del pannello desiderato.

Nota: Vi preghiamo di assicurarvi che le dimensioni del modello scelto siano conformi all'estetica presentata nel catalogo commerciale.

Tipologia	Apertura	Minimo (LxH)	Massimo (LxH)
Ad 1 anta	interna	737x1906mm	1250x2500mm
	esterna	737x1906mm	1250x2500mm
Ad 1 anta con un laterale fisso	interna	1016x1906mm	2050x2500mm
	esterna	1070x1933mm	2050x2500mm
Ad 1 anta con due laterali fissi	interna	1294x1906mm	2850x2500mm
	esterna	1348x1933mm	2850x2500mm
A due ante*	interna	1402x2100mm	2500x2500mm
	esterna	1402x2100mm	2500x2500mm

Nota:

Le dimensioni corrispondono alle costruzioni previste con soglia in alluminio da 20 mm. Per le versioni con telaio su 4 lati, all'altezza minima di produzione si dovranno aggiungere 31 mm. Le altezze massime rimangono invariate.

*larghezza minima dell'anta 659 mm

QF-AL-02

Colore: RAL 9006

Maniglia: D1800i

Inserti: inox opaco

Vetro: Madras Pavé

** Dimensione vetro + applicazioni
in acciaio inox: 300x1580 mm

Modelli vetri decorativi
disponibili:



FPK



DPZ

** A seconda della larghezza del pannello, il modello di vetro integrato nel pannello può essere posizionato in modo asimmetrico o centrato. Per maggiori dettagli consultare le dimensioni del vetro del pannello desiderato.

Nota: Vi preghiamo di assicurarvi che le dimensioni del modello scelto siano conformi all'estetica presentata nel catalogo commerciale.

Tipologia	Apertura	Minimo (LxH)	Massimo (LxH)
Ad 1 anta	interna	837x1906mm	1250x2500mm
	esterna	837x1906mm	1250x2500mm
Ad 1 anta con un laterale fisso	interna	1116x1906mm	2050x2500mm
	esterna	1170x1933mm	2050x2500mm
Ad 1 anta con due laterali fissi	interna	1394x1906mm	2850x2500mm
	esterna	1448x1933mm	2850x2500mm
A due ante*	interna	1502x2100mm	2500x2500mm
	esterna	1502x2100mm	2500x2500mm

Nota:

Le dimensioni corrispondono alle costruzioni previste con soglia in alluminio da 20 mm. Per le versioni con telaio su 4 lati, all'altezza minima di produzione si dovranno aggiungere 31 mm. Le altezze massime rimangono invariate.

*larghezza minima dell'anta 759 mm

QF-AL-27

Colore: RAL 7016

Maniglia: D1400i

Vetro: DPH

** Dimensione vetro: 200x1600mm

Modelli vetri decorativi
disponibili:



DPH



DPL

** A seconda della larghezza del pannello, il modello di vetro integrato nel pannello può essere posizionato in modo asimmetrico o centrato. Per maggiori dettagli consultare le dimensioni del vetro del pannello desiderato.

Nota: Vi preghiamo di assicurarvi che le dimensioni del modello scelto siano conformi all'estetica presentata nel catalogo commerciale.



Tipologia	Apertura	Minimo (LxH)	Massimo (LxH)
Ad 1 anta	interna	737x1906mm	1250x2500mm
	esterna	1016x1906mm	2050x2500mm
Ad 1 anta con un laterale fisso	interna	1070x1933mm	2050x2500mm
	esterna	1294x1906mm	2850x2500mm
Ad 1 anta con due laterali fissi	interna	1348x1933mm	2850x2500mm
	esterna	1402x2100mm	2500x2500mm
A due ante*	interna	1402x2100mm	2500x2500mm
	esterna	1402x2100mm	2500x2500mm

Nota:

Le dimensioni corrispondono alle costruzioni previste con soglia in alluminio da 20 mm. Per le versioni con telaio su 4 lati, all'altezza minima di produzione si dovranno aggiungere 31 mm. Le altezze massime rimangono invariate.

*larghezza minima dell'anta 659 mm

QF-AL-04

Colore: RAL 6005

Maniglia: D800i

Inserti: inox opaco

Vetro: Satinato

** Dimensione vetro + applicazioni
in acciaio inox: 202x1558mm

Modelli vetri decorativi
disponibili:



FPK



DPL



DPM

** A seconda della larghezza del pannello, il modello di vetro integrato nel pannello può essere posizionato in modo asimmetrico o centrato. Per maggiori dettagli consultare le dimensioni del vetro del pannello desiderato.

Nota: Vi preghiamo di assicurarvi che le dimensioni del modello scelto siano conformi all'estetica presentata nel catalogo commerciale.

Tipologia	Apertura	Minimo (LxH)	Massimo (LxH)
Ad 1 anta	interna	737x1906mm	1250x2500mm
	esterna	737x1906mm	1250x2500mm
Ad 1 anta con un laterale fisso	interna	1016x1906mm	2050x2500mm
	esterna	1070x1933mm	2050x2500mm
Ad 1 anta con due laterali fissi	interna	1294x1906mm	2850x2500mm
	esterna	1348x1933mm	2850x2500mm
A due ante*	interna	1402x2100mm	2500x2500mm
	esterna	1402x2100mm	2500x2500mm

Nota:

Le dimensioni corrispondono alle costruzioni previste con soglia in alluminio da 20 mm. Per le versioni con telaio su 4 lati, all'altezza minima di produzione si dovranno aggiungere 31 mm. Le altezze massime rimangono invariate.

*larghezza minima dell'anta 659 mm

QF-AL-28

Colore: RAL 5001

Maniglia: D650i

Vetro: DPZ

** Dimensione vetro: 232x1600mm

Modelli vetri decorativi
disponibili:



DPH



DPL



DPZ

** A seconda della larghezza del pannello, il modello di vetro integrato nel pannello può essere posizionato in modo asimmetrico o centrato. Per maggiori dettagli consultare le dimensioni del vetro del pannello desiderato.

Nota: Vi preghiamo di assicurarvi che le dimensioni del modello scelto siano conformi all'estetica presentata nel catalogo commerciale.

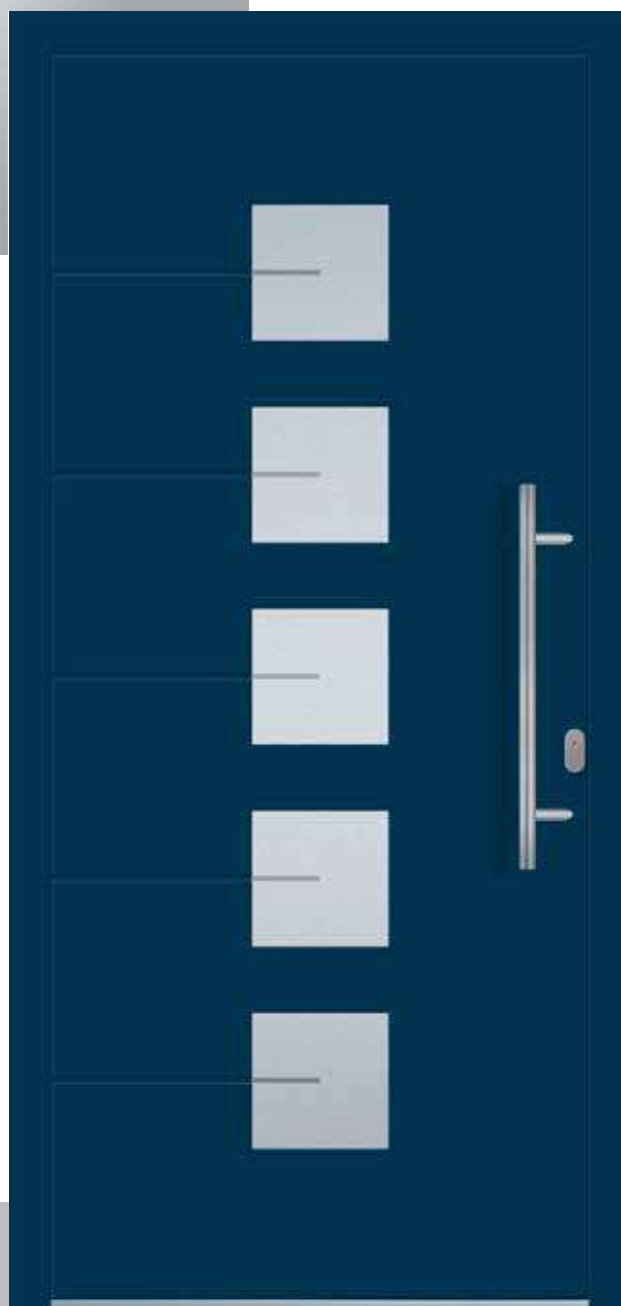

Tipologia	Apertura	Minimo (LxH)	Massimo (LxH)
Ad 1 anta	interna	737x1906mm	1250x2500mm
	esterna	737x1906mm	1250x2500mm
Ad 1 anta con un laterale fisso	interna	1016x1906mm	2050x2500mm
	esterna	1070x1933mm	2050x2500mm
Ad 1 anta con due laterali fissi	interna	1294x1906mm	2850x2500mm
	esterna	1348x1933mm	2850x2500mm
A due ante*	interna	1402x2100mm	2500x2500mm
	esterna	1402x2100mm	2500x2500mm

Nota:

Le dimensioni corrispondono alle costruzioni previste con soglie in alluminio da 20 mm. Per le versioni con telaio su 4 lati, all'altezza minima di produzione si dovranno aggiungere 31 mm. Le altezze massime rimangono invariate.

*larghezza minima dell'anta 659 mm

QF-AL-06

Colore: RAL 9001

Maniglia: D1800i

Inserti: inox opaco

Vetro: Satinato

** Dimensione vetro + applicazioni
in acciaio inox: 524x1500mm

Modelli vetri decorativi
disponibili:



FPK



DPL



DPH



DPR

** A seconda della larghezza del pannello, il modello di vetro integrato nel pannello può essere posizionato in modo asimmetrico o centrato. Per maggiori dettagli consultare le dimensioni del vetro del pannello desiderato.

Nota: Vi preghiamo di assicurarvi che le dimensioni del modello scelto siano conformi all'estetica presentata nel catalogo commerciale.

Tipologia	Apertura	Minimo (LxH)	Massimo (LxH)
Ad 1 anta	interna	837x1900mm	1250x2500mm
	esterna	837x1900mm	1250x2500mm
Ad 1 anta con un laterale fisso	interna	1116x1900mm	2050x2500mm
	esterna	1170x1925mm	2050x2500mm
Ad 1 anta con due laterali fissi	interna	1394x1900mm	2850x2500mm
	esterna	1448x1925mm	2850x2500mm
A due ante*	interna	1502x2100mm	2500x2500mm
	esterna	1502x2100mm	2500x2500mm

*larghezza minima dell'anta 759 mm

Nota:

Le dimensioni corrispondono alle costruzioni previste con soglia in alluminio da 20 mm. Per le versioni con telaio su 4 lati, all'altezza minima di produzione si dovranno aggiungere 31 mm. Le altezze massime rimangono invariate.

QF-AL-07

Colore: RAL 5010

Maniglia: D800i

Inserti: inox opaco

** Dimensione applicazioni in
acciaio inox: 221x660mm

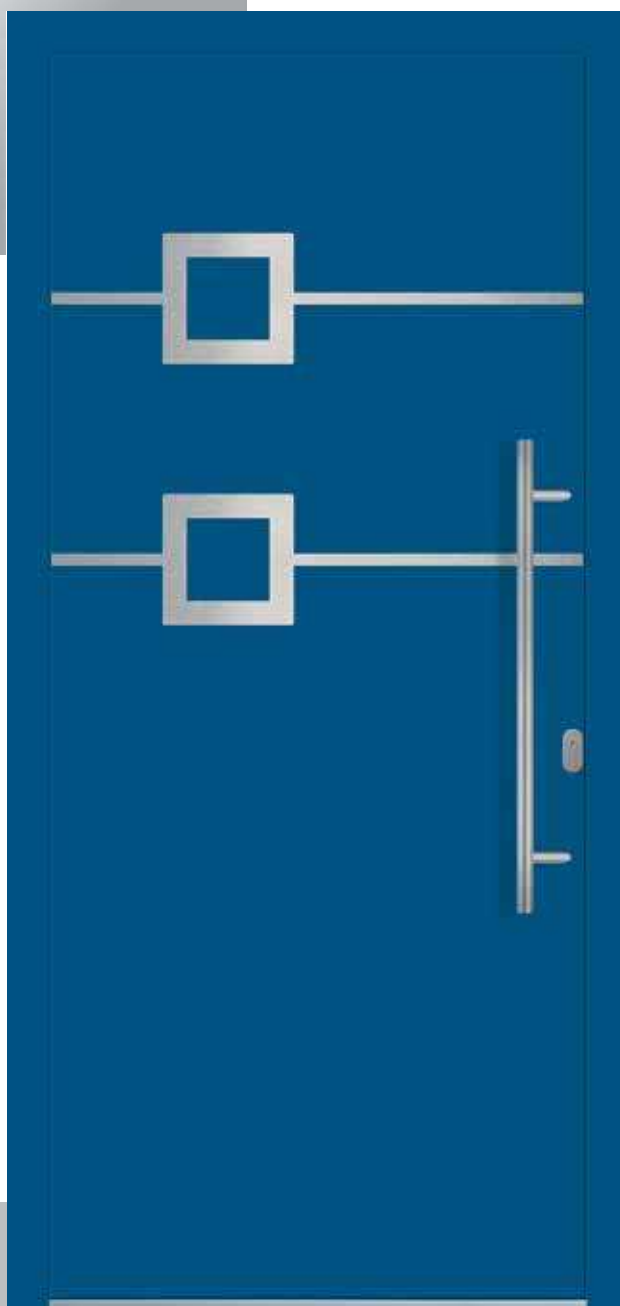

Nota: Vi preghiamo di assicurarsi che le dimensioni del modello scelto siano conformi all'estetica presentata nel catalogo commerciale.

Tipologia	Apertura	Minimo (LxH)	Massimo (LxH)
Ad 1 anta	interna	737x1900mm	1250x2500mm
	esterna	737x1900mm	1250x2500mm
Ad 1 anta con un laterale fisso	interna	1016x1900mm	2050x2500mm
	esterna	1070x1925mm	2050x2500mm
Ad 1 anta con due laterali fissi	interna	1294x1900mm	2850x2500mm
	esterna	1348x1925mm	2850x2500mm
A due ante*	interna	1402x2100mm	2500x2500mm
	esterna	1402x2100mm	2500x2500mm

Nota:

Le dimensioni corrispondono alle costruzioni previste con soglia in alluminio da 20 mm. Per le versioni con telaio su 4 lati, all'altezza minima di produzione si dovranno aggiungere 31 mm. Le altezze massime rimangono invariate.

*larghezza minima dell'anta 659 mm

QF-AL-08

Colore: 2100 Nero sabbiato
Maniglia: D800i
Inserti: inox opaco
** Dimensione applicazioni in
acciaio inox: 550x1500mm



Nota: Vi preghiamo di assicurarsi che le dimensioni del modello scelto siano conformi all'estetica presentata nel catalogo commerciale.

Tipologia	Apertura	Minimo (LxH)	Massimo (LxH)
Ad 1 anta	interna	937x1900mm	1250x2500mm
	esterna	937x1900mm	1250x2500mm
Ad 1 anta con un laterale fisso	interna	1216x1900mm	2050x2500mm
	esterna	1270x1925mm	2050x2500mm
Ad 1 anta con due laterali fissi	interna	1494x1900mm	2850x2500mm
	esterna	1548x1925mm	2850x2500mm
A due ante*	interna	1602x2100mm	2500x2500mm
	esterna	1602x2100mm	2500x2500mm

Nota:

Le dimensioni corrispondono alle costruzioni previste con soglia in alluminio da 20 mm. Per le versioni con telaio su 4 lati, all'altezza minima di produzione si dovranno aggiungere 31 mm. Le altezze massime rimangono invariate.

*larghezza minima dell'anta 859 mm

QF-AL-22

Colore: 2100 Nero sabbiato

Maniglia: D1400i



Nota: Vi preghiamo di assicurarsi che le dimensioni del modello scelto siano conformi all'estetica presentata nel catalogo commerciale.

Tipologia	Apertura	Minimo (LxH)	Massimo (LxH)
Ad 1 anta	interna	737x1906mm	1250x2500mm
	esterna	737x1906mm	1250x2500mm
Ad 1 anta con un laterale fisso	interna	1016x1906mm	2050x2500mm
	esterna	1070x1933mm	2050x2500mm
Ad 1 anta con due laterali fissi	interna	1294x1906mm	2850x2500mm
	esterna	1348x1933mm	2850x2500mm
A due ante*	interna	1402x2100mm	2500x2500mm
	esterna	1402x2100mm	2500x2500mm

Nota:

Le dimensioni corrispondono alle costruzioni previste con soglia in alluminio da 20 mm. Per le versioni con telaio su 4 lati, all'altezza minima di produzione si dovranno aggiungere 31 mm. Le altezze massime rimangono invariate.

*larghezza minima dell'anta 659 mm

QF-AL-30

Colore: RAL 9007

Maniglia: D800i



Nota: Vi preghiamo di assicurarsi che le dimensioni del modello scelto siano conformi all'estetica presentata nel catalogo commerciale.

Tipologia	Apertura	Minimo (LxH)	Massimo (LxH)
Ad 1 anta	interna	737x1906mm	1250x2500mm
	esterna	737x1906mm	1250x2500mm
Ad 1 anta con un laterale fisso	interna	1016x1906mm	2050x2500mm
	esterna	1070x1933mm	2050x2500mm
Ad 1 anta con due laterali fissi	interna	1294x1906mm	2850x2500mm
	esterna	1348x1933mm	2850x2500mm
A due ante*	interna	1402x2100mm	2500x2500mm
	esterna	1402x2100mm	2500x2500mm

Nota:

Le dimensioni corrispondono alle costruzioni previste con soglia in alluminio da 20 mm. Per le versioni con telaio su 4 lati, all'altezza minima di produzione si dovranno aggiungere 31 mm. Le altezze massime rimangono invariate.

*larghezza minima dell'anta 659 mm

QF-AL-33

Colore: RAL 1013

Maniglia: D800i

Vetro: Satinato

** Dimensione vetro: 120x1600mm

Modelli vetri decorativi
disponibili:

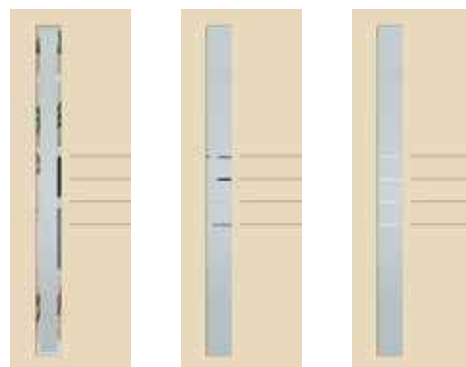

FPK

DPH

DPL

** A seconda della larghezza del pannello, il modello di vetro integrato nel pannello può essere posizionato in modo asimmetrico o centrato. Per maggiori dettagli consultare le dimensioni del vetro del pannello desiderato.

Nota: Vi preghiamo di assicurarvi che le dimensioni del modello scelto siano conformi all'estetica presentata nel catalogo commerciale.

Tipologia	Apertura	Minimo (LxH)	Massimo (LxH)
Ad 1 anta	interna	737x1906mm	1250x2500mm
	esterna	737x1906mm	1250x2500mm
Ad 1 anta con un laterale fisso	interna	1016x1906mm	2050x2500mm
	esterna	1070x1933mm	2050x2500mm
Ad 1 anta con due laterali fissi	interna	1294x1906mm	2850x2500mm
	esterna	1348x1933mm	2850x2500mm
A due ante*	interna	1402x2100mm	2500x2500mm
	esterna	1402x2100mm	2500x2500mm

Nota:

Le dimensioni corrispondono alle costruzioni previste con soglia in alluminio da 20 mm. Per le versioni con telaio su 4 lati, all'altezza minima di produzione si dovranno aggiungere 31 mm. Le altezze massime rimangono invariate.

*larghezza minima dell'anta 659 mm

QF-AL-12

Colore: RAL 3005

Maniglia: D650i

Inserti: inox opaco

Vetro: Satinato

** Dimensione vetro + applicazioni
in acciaio inox: 474x1338mm



** A seconda della larghezza del pannello, il modello di vetro integrato nel pannello può essere posizionato in modo asimmetrico o centrato. Per maggiori dettagli consultare le dimensioni del vetro del pannello desiderato.

Nota: Vi preghiamo di assicurarvi che le dimensioni del modello scelto siano conformi all'estetica presentata nel catalogo commerciale.

Tipologia	Apertura	Minimo (LxH)	Massimo (LxH)
Ad 1 anta	interna	837x1900mm	1250x2500mm
	esterna	837x1900mm	1250x2500mm
Ad 1 anta con un laterale fisso	interna	1116x1900mm	2050x2500mm
	esterna	1170x1925mm	2050x2500mm
Ad 1 anta con due laterali fissi	interna	1394x1900mm	2850x2500mm
	esterna	1448x1925mm	2850x2500mm
A due ante*	interna	1502x2100mm	2500x2500mm
	esterna	1502x2100mm	2500x2500mm

Nota:

Le dimensioni corrispondono alle costruzioni previste con soglia in alluminio da 20 mm. Per le versioni con telaio su 4 lati, all'altezza minima di produzione si dovranno aggiungere 31 mm. Le altezze massime rimangono invariate.

*larghezza minima dell'anta 759 mm

QF-AL-25

Colore: RAL 7035

Maniglia: D1800i

Vetro: DPL

** Dimensione vetro: 130x1400mm

Modelli vetri decorativi
disponibili:



FPK



DPH



DPL

** A seconda della larghezza del pannello, il modello di vetro integrato nel pannello può essere posizionato in modo asimmetrico o centrato. Per maggiori dettagli consultare le dimensioni del vetro del pannello desiderato.

Nota: Vi preghiamo di assicurarvi che le dimensioni del modello scelto siano conformi all'estetica presentata nel catalogo commerciale.

Tipologia	Apertura	Minimo (LxH)	Massimo (LxH)
Ad 1 anta	interna	737x1906mm	1250x2500mm
	esterna	737x1906mm	1250x2500mm
Ad 1 anta con un laterale fisso	interna	1016x1906mm	2050x2500mm
	esterna	1070x1933mm	2050x2500mm
Ad 1 anta con due laterali fissi	interna	1294x1906mm	2850x2500mm
	esterna	1348x1933mm	2850x2500mm
A due ante*	interna	1402x2100mm	2500x2500mm
	esterna	1402x2100mm	2500x2500mm

Nota:

Le dimensioni corrispondono alle costruzioni previste con soglie in alluminio da 20 mm. Per le versioni con telaio su 4 lati, all'altezza minima di produzione si dovranno aggiungere 31 mm. Le altezze massime rimangono invariate.

*larghezza minima dell'anta 659 mm

QF-AL-14

Colore: DB 703

Maniglia: D800i

Inserti: inox opaco

Vetro: Satinato

** Dimensione vetro + applicazioni
in acciaio inox: 390x1500mm

Modelli vetri decorativi
disponibili:



FPK

** A seconda della larghezza del pannello, il modello di vetro integrato nel pannello può essere posizionato in modo asimmetrico o centrato. Per maggiori dettagli consultare le dimensioni del vetro del pannello desiderato.

Nota: Vi preghiamo di assicurarvi che le dimensioni del modello scelto siano conformi all'estetica presentata nel catalogo commerciale.



Tipologia	Apertura	Minimo (LxH)	Massimo (LxH)
Ad 1 anta	interna	737x1900mm	1250x2500mm
	esterna	737x1900mm	1250x2500mm
Ad 1 anta con un laterale fisso	interna	1016x1900mm	2050x2500mm
	esterna	1070x1925mm	2050x2500mm
Ad 1 anta con due laterali fissi	interna	1294x1900mm	2850x2500mm
	esterna	1348x1925mm	2850x2500mm
A due ante*	interna	1402x2100mm	2500x2500mm
	esterna	1402x2100mm	2500x2500mm

*larghezza minima dell'anta 659 mm

Nota:

Le dimensioni corrispondono alle costruzioni previste con soglia in alluminio da 20 mm. Per le versioni con telaio su 4 lati, all'altezza minima di produzione si dovranno aggiungere 31 mm. Le altezze massime rimangono invariate.

QF-AL-15

Colore: RAL 1015

Maniglia: D650i

Inserti: inox opaco

Vetro: Satinato

** Dimensione vetro + applicazioni
in acciaio inox: 506x1493mm



** A seconda della larghezza del pannello, il modello di vetro integrato nel pannello può essere posizionato in modo asimmetrico o centrato. Per maggiori dettagli consultare le dimensioni del vetro del pannello desiderato.

Nota: Vi preghiamo di assicurarsi che le dimensioni del modello scelto siano conformi all'estetica presentata nel catalogo commerciale.

Tipologia	Apertura	Minimo (LxH)	Massimo (LxH)
Ad 1 anta	interna	837x1900mm	1250x2500mm
	esterna	837x1900mm	1250x2500mm
Ad 1 anta con un laterale fisso	interna	1116x1900mm	2050x2500mm
	esterna	1170x1925mm	2050x2500mm
Ad 1 anta con due laterali fissi	interna	1394x1900mm	2850x2500mm
	esterna	1448x1925mm	2850x2500mm
A due ante*	interna	1502x2100mm	2500x2500mm
	esterna	1502x2100mm	2500x2500mm

Nota:

Le dimensioni corrispondono alle costruzioni previste con soglia in alluminio da 20 mm. Per le versioni con telaio su 4 lati, all'altezza minima di produzione si dovranno aggiungere 31 mm. Le altezze massime rimangono invariate.

*larghezza minima dell'anta 759 mm

QF-AL-16

Colore: RAL 7016

Maniglia: D1800i

Inserti: inox opaco

Vetro: Madras Pavé

** Dimensione vetro + applicazioni
in acciaio inox: 501x1483mm

Modelli vetri decorativi
disponibili:



DPK



DPL



DPJ

** A seconda della larghezza del pannello, il modello di vetro integrato nel pannello può essere posizionato in modo asimmetrico o centrato. Per maggiori dettagli consultare le dimensioni del vetro del pannello desiderato.

Nota: Vi preghiamo di assicurarvi che le dimensioni del modello scelto siano conformi all'estetica presentata nel catalogo commerciale.

Tipologia	Apertura	Minimo (LxH)	Massimo (LxH)
Ad 1 anta	interna	937x1900mm	1250x2500mm
	esterna	937x1900mm	1250x2500mm
Ad 1 anta con un laterale fisso	interna	1216x1900mm	2050x2500mm
	esterna	1270x1925mm	2050x2500mm
Ad 1 anta con due laterali fissi	interna	1494x1900mm	2850x2500mm
	esterna	1548x1925mm	2850x2500mm
A due ante*	interna	1602x2100mm	2500x2500mm
	esterna	1602x2100mm	2500x2500mm

Nota:

Le dimensioni corrispondono alle costruzioni previste con soglia in alluminio da 20 mm. Per le versioni con telaio su 4 lati, all'altezza minima di produzione si dovranno aggiungere 31 mm. Le altezze massime rimangono invariate.

*larghezza minima dell'anta 859 mm

QF-AL-17

Colore: 2525 Mars

Maniglia: D1800i

Inseriti: inox opaco

Vetro: Master line

** Dimensione vetro + applicazioni
in acciaio inox: 357x1483mm

Modelli vetri decorativi
disponibili:



DPZ

** A seconda della larghezza del pannello, il modello di vetro integrato nel pannello può essere posizionato in modo asimmetrico o centrato. Per maggiori dettagli consultare le dimensioni del vetro del pannello desiderato.

Nota: Vi preghiamo di assicurarvi che le dimensioni del modello scelto siano conformi all'estetica presentata nel catalogo commerciale.

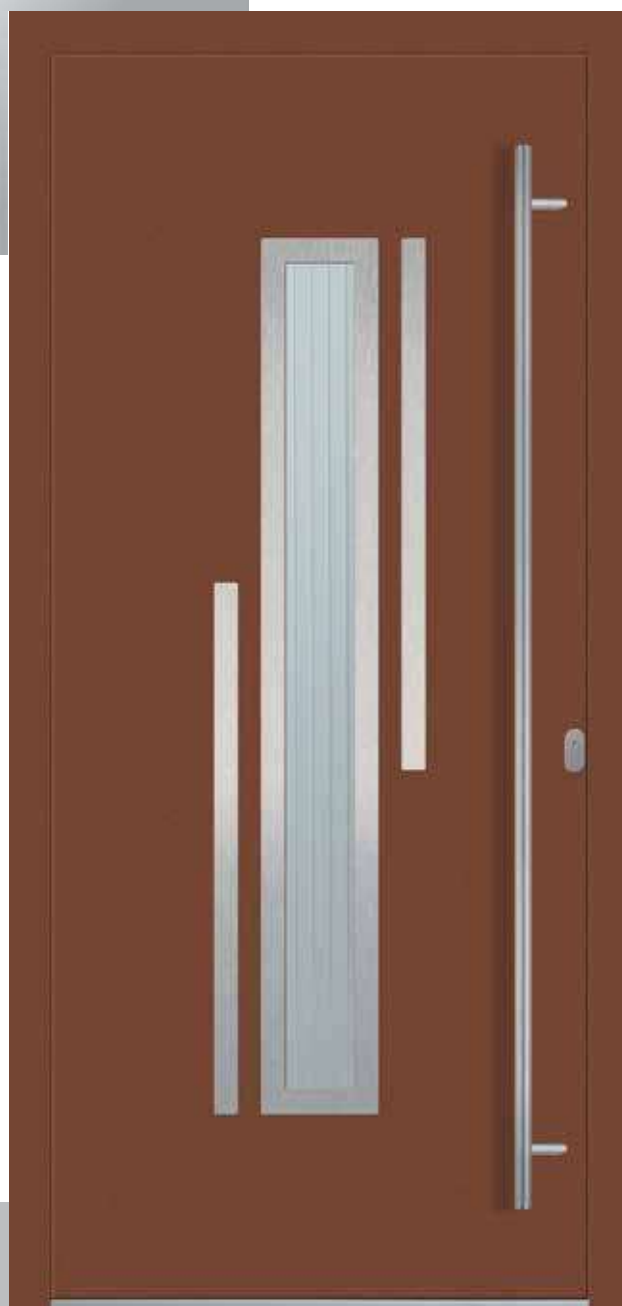

Tipologia	Apertura	Minimo (LxH)	Massimo (LxH)
Ad 1 anta	interna	737x1900mm	1250x2500mm
	esterna	737x1900mm	1250x2500mm
Ad 1 anta con un laterale fisso	interna	1016x1900mm	2050x2500mm
	esterna	1070x1925mm	2050x2500mm
Ad 1 anta con due laterali fissi	interna	1294x1900mm	2850x2500mm
	esterna	1348x1925mm	2850x2500mm
A due ante*	interna	1402x2100mm	2500x2500mm
	esterna	1402x2100mm	2500x2500mm

Nota:

Le dimensioni corrispondono alle costruzioni previste con soglia in alluminio da 20 mm. Per le versioni con telaio su 4 lati, all'altezza minima di produzione si dovranno aggiungere 31 mm. Le altezze massime rimangono invariate.

*larghezza minima dell'anta 659 mm

QF-AL-18

Colore: Grigio Antico

Maniglia: D1800i

Vetro: DPL

** Dimensione vetro + applicazioni
in acciaio inox: 295x1600mm

Modelli vetri decorativi
disponibili:



FPK



DPH



DPL

** A seconda della larghezza del pannello, il modello di vetro integrato nel pannello può essere posizionato in modo asimmetrico o centrato. Per maggiori dettagli consultare le dimensioni del vetro del pannello desiderato.

Nota: Vi preghiamo di assicurarvi che le dimensioni del modello scelto siano conformi all'estetica presentata nel catalogo commerciale.

Tipologia	Apertura	Minimo (LxH)	Massimo (LxH)
Ad 1 anta	interna	737x1900mm	1250x2500mm
	esterna	737x1900mm	1250x2500mm
Ad 1 anta con un laterale fisso	interna	1016x1900mm	2050x2500mm
	esterna	1070x1925mm	2050x2500mm
Ad 1 anta con due laterali fissi	interna	1294x1900mm	2850x2500mm
	esterna	1348x1925mm	2850x2500mm
A due ante*	interna	1402x2100mm	2500x2500mm
	esterna	1402x2100mm	2500x2500mm

Nota:

Le dimensioni corrispondono alle costruzioni previste con soglia in alluminio da 20 mm. Per le versioni con telaio su 4 lati, all'altezza minima di produzione si dovranno aggiungere 31 mm. Le altezze massime rimangono invariate.

*larghezza minima dell'anta 659 mm

QF-AL-01

Colore: RAL 7016

Maniglia: D1400i

Inseriti: inox opaco

Vetro: Satinato

** Dimensione vetro + applicazioni
in acciaio inox: 296x1480mm

Modelli vetri decorativi
disponibili:



DPK



DPL



DPH

** A seconda della larghezza del pannello, il modello di vetro integrato nel pannello può essere posizionato in modo asimmetrico o centrato. Per maggiori dettagli consultare le dimensioni del vetro del pannello desiderato.

Nota: Vi preghiamo di assicurarvi che le dimensioni del modello scelto siano conformi all'estetica presentata nel catalogo commerciale.



Tipologia	Apertura	Minimo (LxH)	Massimo (LxH)
Ad 1 anta	interna	837x1900mm	1250x2500mm
	esterna	837x1900mm	1250x2500mm
Ad 1 anta con un laterale fisso	interna	1116x1900mm	2050x2500mm
	esterna	1170x1925mm	2050x2500mm
Ad 1 anta con due laterali fissi	interna	1394x1900mm	2850x2500mm
	esterna	1448x1925mm	2850x2500mm
A due ante*	interna	1502x2100mm	2500x2500mm
	esterna	1502x2100mm	2500x2500mm

Nota:

Le dimensioni corrispondono alle costruzioni previste con soglie in alluminio da 20 mm. Per le versioni con telaio su 4 lati, all'altezza minima di produzione si dovranno aggiungere 31 mm. Le altezze massime rimangono invariate.

*larghezza minima dell'anta 759 mm

QF-AL-20

Colore: RAL 9007

Maniglia: D1800i

Vetro: DPZ

** Dimensione vetro: 481x1600mm

Modelli vetri decorativi
disponibili:

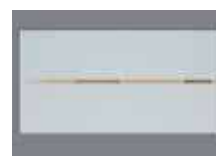

DPH



DPL



DPZ

** A seconda della larghezza del pannello, il modello di vetro integrato nel pannello può essere posizionato in modo asimmetrico o centrato. Per maggiori dettagli consultare le dimensioni del vetro del pannello desiderato.

Nota: Vi preghiamo di assicurarvi che le dimensioni del modello scelto siano conformi all'estetica presentata nel catalogo commerciale.

Tipologia	Apertura	Minimo (LxH)	Massimo (LxH)
Ad 1 anta	interna	737x1906mm	1250x2500mm
	esterna	737x1906mm	1250x2500mm
Ad 1 anta con un laterale fisso	interna	1016x1906mm	2050x2500mm
	esterna	1070x1933mm	2050x2500mm
Ad 1 anta con due laterali fissi	interna	1294x1906mm	2850x2500mm
	esterna	1348x1933mm	2850x2500mm
A due ante*	interna	1402x2100mm	2500x2500mm
	esterna	1402x2100mm	2500x2500mm

*larghezza minima dell'anta 659 mm

QF-AL-21

Colore: RAL 1013

Maniglia: D800i

Vetro: DPL

** Dimensione vetro: 296x1480mm

Modelli vetri decorativi
disponibili:



DPH



DPL

** A seconda della larghezza del pannello, il modello di vetro integrato nel pannello può essere posizionato in modo asimmetrico o centrato. Per maggiori dettagli consultare le dimensioni del vetro del pannello desiderato.

Nota: Vi preghiamo di assicurarvi che le dimensioni del modello scelto siano conformi all'estetica presentata nel catalogo commerciale.

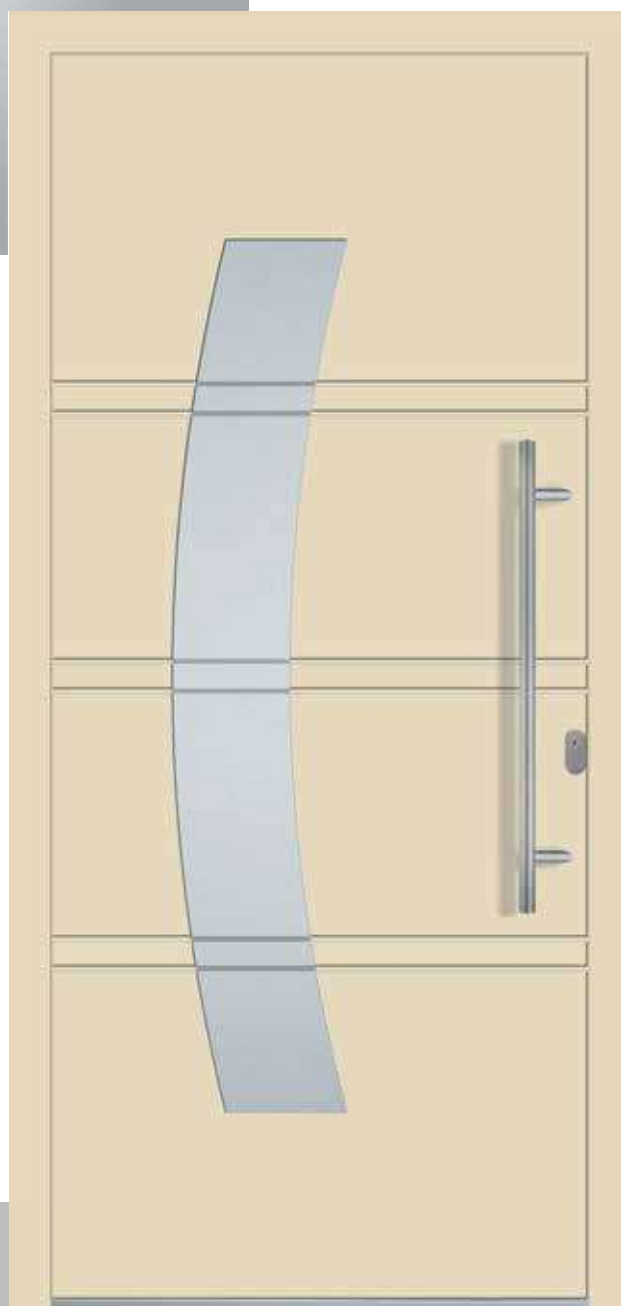

Tipologia	Apertura	Minimo (LxH)	Massimo (LxH)
Ad 1 anta	interna	737x1906mm	1250x2500mm
	esterna	737x1906mm	1250x2500mm
Ad 1 anta con un laterale fisso	interna	1016x1906mm	2050x2500mm
	esterna	1070x1933mm	2050x2500mm
Ad 1 anta con due laterali fissi	interna	1294x1906mm	2850x2500mm
	esterna	1348x1933mm	2850x2500mm
A due ante*	interna	1402x2100mm	2500x2500mm
	esterna	1402x2100mm	2500x2500mm

Nota:

Le dimensioni corrispondono alle costruzioni previste con soglia in alluminio da 20 mm. Per le versioni con telaio su 4 lati, all'altezza minima di produzione si dovranno aggiungere 31 mm. Le altezze massime rimangono invariate.

*larghezza minima dell'anta 659 mm

QF-AL-09

Colore: Grigio Antico

Maniglia: D1800i

Inserti: inox opaco

** Dimensione applicazioni in
acciaio inox: 900x1500mm



Nota: Vi preghiamo di assicurarsi che le dimensioni del modello scelto siano conformi all'estetica presentata nel catalogo commerciale.

Tipologia	Apertura	Minimo (LxH)	Massimo (LxH)
Ad 1 anta	interna	737x1900mm	1250x2500mm
	esterna	737x1900mm	1250x2500mm
Ad 1 anta con un laterale fisso	interna	1016x1900mm	2050x2500mm
	esterna	1070x1925mm	2050x2500mm
Ad 1 anta con due laterali fissi	interna	1294x1900mm	2850x2500mm
	esterna	1348x1925mm	2850x2500mm
A due ante*	interna	1402x2100mm	2500x2500mm
	esterna	1402x2100mm	2500x2500mm

Nota:

Le dimensioni corrispondono alle costruzioni previste con soglia in alluminio da 20 mm. Per le versioni con telaio su 4 lati, all'altezza minima di produzione si dovranno aggiungere 31 mm. Le altezze massime rimangono invariate.

*larghezza minima dell'anta 659 mm

QF-AL-23

Colore: RAL 9006

Maniglia: D1400i

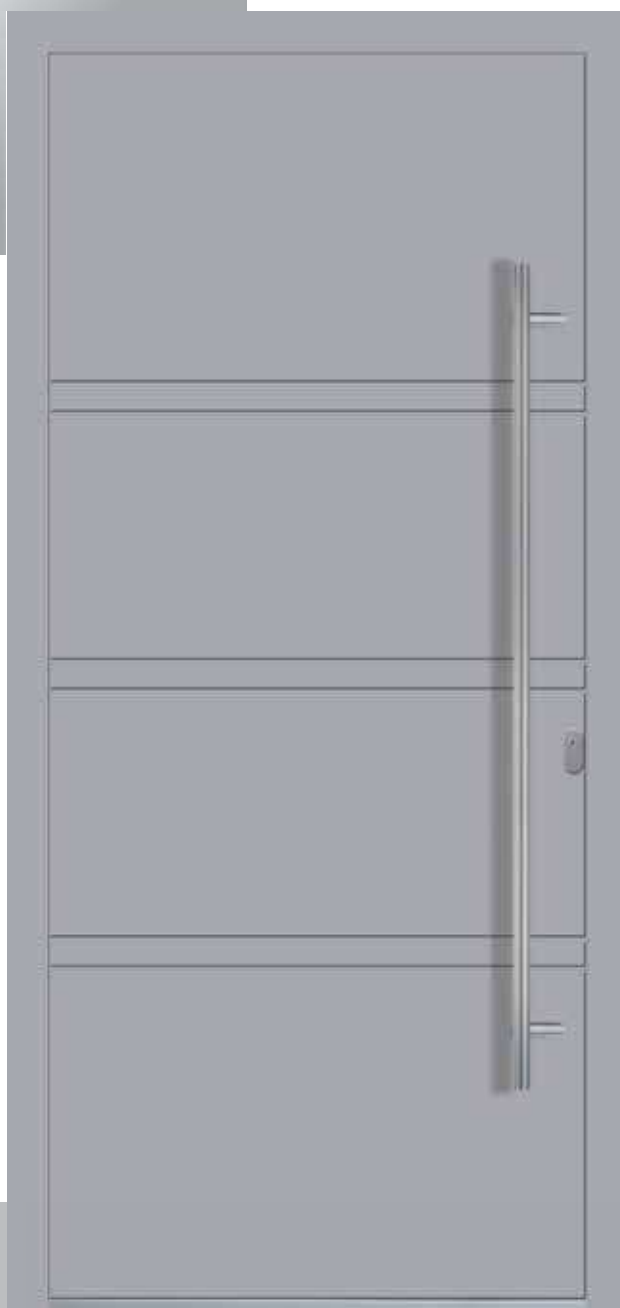

Nota: Vi preghiamo di assicurarsi che le dimensioni del modello scelto siano conformi all'estetica presentata nel catalogo commerciale.

Tipologia	Apertura	Minimo (LxH)	Massimo (LxH)
Ad 1 anta	interna	737x1906mm	1250x2500mm
	esterna	737x1906mm	1250x2500mm
Ad 1 anta con un laterale fisso	interna	1016x1906mm	2050x2500mm
	esterna	1070x1933mm	2050x2500mm
Ad 1 anta con due laterali fissi	interna	1294x1906mm	2850x2500mm
	esterna	1348x1933mm	2850x2500mm
A due ante*	interna	1402x2100mm	2500x2500mm
	esterna	1402x2100mm	2500x2500mm

Nota:

Le dimensioni corrispondono alle costruzioni previste con soglia in alluminio da 20 mm. Per le versioni con telaio su 4 lati, all'altezza minima di produzione si dovranno aggiungere 31 mm. Le altezze massime rimangono invariate.

*larghezza minima dell'anta 659 mm

QF-AL-24

Colore: Punto Grigio

Maniglia: D1800i

Vetro: DPL

** Dimensione vetro: 130x1400mm

Modelli vetri decorativi
disponibili:



FPK



DPH



DPL

** A seconda della larghezza del pannello, il modello di vetro integrato nel pannello può essere posizionato in modo asimmetrico o centrato. Per maggiori dettagli consultare le dimensioni del vetro del pannello desiderato.

Nota: Vi preghiamo di assicurarvi che le dimensioni del modello scelto siano conformi all'estetica presentata nel catalogo commerciale.

Tipologia	Apertura	Minimo (LxH)	Massimo (LxH)
Ad 1 anta	interna	737x1906mm	1250x2500mm
	esterna	737x1906mm	1250x2500mm
Ad 1 anta con un laterale fisso	interna	1016x1906mm	2050x2500mm
	esterna	1070x1933mm	2050x2500mm
Ad 1 anta con due laterali fissi	interna	1294x1906mm	2850x2500mm
	esterna	1348x1933mm	2850x2500mm
A due ante*	interna	1402x2100mm	2500x2500mm
	esterna	1402x2100mm	2500x2500mm

Nota:

Le dimensioni corrispondono alle costruzioni previste con soglia in alluminio da 20 mm. Per le versioni con telaio su 4 lati, all'altezza minima di produzione si dovranno aggiungere 31 mm. Le altezze massime rimangono invariate.

*larghezza minima dell'anta 659 mm

QF-AL-13

Colore: RAL 9006

Maniglia: D1800i

Inserti: inox opaco

Vetro: Madras UADI

** Dimensione vetro + applicazioni
in acciaio inox: 164x1548mm

Modelli vetri decorativi
disponibili:



FPK

** A seconda della larghezza del pannello, il modello di vetro integrato nel pannello può essere posizionato in modo asimmetrico o centrato. Per maggiori dettagli consultare le dimensioni del vetro del pannello desiderato.

Nota: Vi preghiamo di assicurarvi che le dimensioni del modello scelto siano conformi all'estetica presentata nel catalogo commerciale.

Tipologia	Apertura	Minimo (LxH)	Massimo (LxH)
Ad 1 anta	interna	737x1906mm	1250x2500mm
	esterna	737x1906mm	1250x2500mm
Ad 1 anta con un laterale fisso	interna	1016x1906mm	2050x2500mm
	esterna	1070x1933mm	2050x2500mm
Ad 1 anta con due laterali fissi	interna	1294x1906mm	2850x2500mm
	esterna	1348x1933mm	2850x2500mm
A due ante*	interna	1402x2100mm	2500x2500mm
	esterna	1402x2100mm	2500x2500mm

Nota:

Le dimensioni corrispondono alle costruzioni previste con soglia in alluminio da 20 mm. Per le versioni con telaio su 4 lati, all'altezza minima di produzione si dovranno aggiungere 31 mm. Le altezze massime rimangono invariate.

*larghezza minima dell'anta 659 mm

QF-AL-26

Colore: RAL 3004

Maniglia: D800i

Vetro: DPL

** Dimensione vetro: 206x1600mm

Modelli vetri decorativi disponibili:

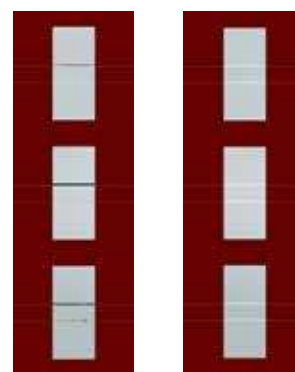

DPH

DPL

** A seconda della larghezza del pannello, il modello di vetro integrato nel pannello può essere posizionato in modo asimmetrico o centrato. Per maggiori dettagli consultare le dimensioni del vetro del pannello desiderato.

Nota: Vi preghiamo di assicurarvi che le dimensioni del modello scelto siano conformi all'estetica presentata nel catalogo commerciale.

Tipologia	Apertura	Minimo (LxH)	Massimo (LxH)
Ad 1 anta	interna	737x1906mm	1250x2500mm
	esterna	737x1906mm	1250x2500mm
Ad 1 anta con un laterale fisso	interna	1016x1906mm	2050x2500mm
	esterna	1070x1933mm	2050x2500mm
Ad 1 anta con due laterali fissi	interna	1294x1906mm	2850x2500mm
	esterna	1348x1933mm	2850x2500mm
A due ante*	interna	1402x2100mm	2500x2500mm
	esterna	1402x2100mm	2500x2500mm

*larghezza minima dell'anta 659 mm

Nota:

Le dimensioni corrispondono alle costruzioni previste con soglia in alluminio da 20 mm. Per le versioni con telaio su 4 lati, all'altezza minima di produzione si dovranno aggiungere 31 mm. Le altezze massime rimangono invariate.

QF-AL-03

Colore: RAL 9007

Maniglia: D650i

Inserti: inox opaco

Vetro: Mastercarre

** Dimensione vetro + applicazioni
in acciaio inox: 300x1580mm

Modelli vetri decorativi
disponibili:



FPK

** A seconda della larghezza del pannello, il modello di vetro integrato nel pannello può essere posizionato in modo asimmetrico o centrato. Per maggiori dettagli consultare le dimensioni del vetro del pannello desiderato.

Nota: Vi preghiamo di assicurarsi che le dimensioni del modello scelto siano conformi all'estetica presentata nel catalogo commerciale.

Tipologia	Apertura	Minimo (LxH)	Massimo (LxH)
Ad 1 anta	interna	837x1906mm	1250x2500mm
	esterna	837x1906mm	1250x2500mm
Ad 1 anta con un laterale fisso	interna	1116x1906mm	2050x2500mm
	esterna	1170x1933mm	2050x2500mm
Ad 1 anta con due laterali fissi	interna	1394x1906mm	2850x2500mm
	esterna	1448x1933mm	2850x2500mm
A due ante*	interna	1502x2100mm	2500x2500mm
	esterna	1502x2100mm	2500x2500mm

Nota:

Le dimensioni corrispondono alle costruzioni previste con soglia in alluminio da 20 mm. Per le versioni con telaio su 4 lati, all'altezza minima di produzione si dovranno aggiungere 31 mm. Le altezze massime rimangono invariate.

*larghezza minima dell'anta 759 mm

QF-AL-05

Colore: RAL 8017

Maniglia: D1400i

Inserti: inox opaco

Vetro: Satinato

** Dimensione vetro + applicazioni
in acciaio inox: 256x1376mm

Modelli vetri decorativi
disponibili:

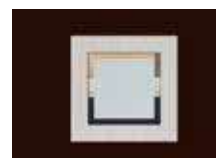

FPK



DPL



DPR

** A seconda della larghezza del pannello, il modello di vetro integrato nel pannello può essere posizionato in modo asimmetrico o centrato. Per maggiori dettagli consultare le dimensioni del vetro del pannello desiderato.

Nota: Vi preghiamo di assicurarvi che le dimensioni del modello scelto siano conformi all'estetica presentata nel catalogo commerciale.

Tipologia	Apertura	Minimo (LxH)	Massimo (LxH)
Ad 1 anta	interna	737x1900mm	1250x2500mm
	esterna	737x1900mm	1250x2500mm
Ad 1 anta con un laterale fisso	interna	1016x1900mm	2050x2500mm
	esterna	1070x1925mm	2050x2500mm
Ad 1 anta con due laterali fissi	interna	1294x1900mm	2850x2500mm
	esterna	1348x1925mm	2850x2500mm
A due ante*	interna	1402x2100mm	2500x2500mm
	esterna	1402x2100mm	2500x2500mm

Nota:

Le dimensioni corrispondono alle costruzioni previste con soglia in alluminio da 20 mm. Per le versioni con telaio su 4 lati, all'altezza minima di produzione si dovranno aggiungere 31 mm. Le altezze massime rimangono invariate.

*larghezza minima dell'anta 659 mm

QF-AL-29

Colore: RAL 9006

Maniglia: D1400i

Vetro: DPL

** Dimensione vetro: 200x1600mm

Modelli vetri decorativi
disponibili:

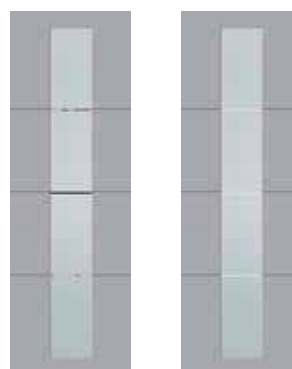

DPH

DPL

** A seconda della larghezza del pannello, il modello di vetro integrato nel pannello può essere posizionato in modo asimmetrico o centrato. Per maggiori dettagli consultare le dimensioni del vetro del pannello desiderato.

Nota: Vi preghiamo di assicurarvi che le dimensioni del modello scelto siano conformi all'estetica presentata nel catalogo commerciale.

Tipologia	Apertura	Minimo (LxH)	Massimo (LxH)
Ad 1 anta	interna	737x1906mm	1250x2500mm
	esterna	737x1906mm	1250x2500mm
Ad 1 anta con un laterale fisso	interna	1016x1906mm	2050x2500mm
	esterna	1070x1933mm	2050x2500mm
Ad 1 anta con due laterali fissi	interna	1294x1906mm	2850x2500mm
	esterna	1348x1933mm	2850x2500mm
A due ante*	interna	1402x2100mm	2500x2500mm
	esterna	1402x2100mm	2500x2500mm

Nota:

Le dimensioni corrispondono alle costruzioni previste con soglia in alluminio da 20 mm. Per le versioni con telaio su 4 lati, all'altezza minima di produzione si dovranno aggiungere 31 mm. Le altezze massime rimangono invariate.

*larghezza minima dell'anta 659 mm

QF-AL-10

Colore: RAL 9007

Maniglia: D1800i

Inserti: inox opaco

** Dimensione applicazioni in
acciaio inox: 180x2100mm

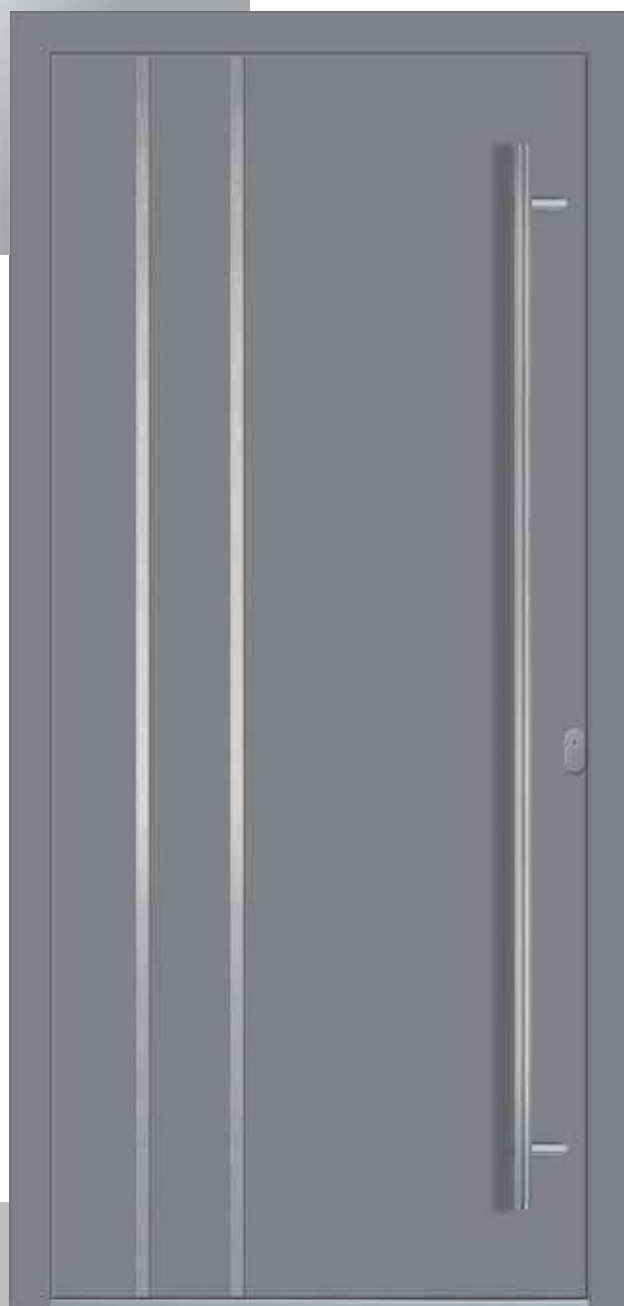

Nota: Vi preghiamo di assicurarsi che le dimensioni del modello scelto siano conformi all'estetica presentata nel catalogo commerciale.

Tipologia	Apertura	Minimo (LxH)	Massimo (LxH)
Ad 1 anta	interna	737x1900mm	1250x2500mm
	esterna	737x1900mm	1250x2500mm
Ad 1 anta con un laterale fisso	interna	1016x1900mm	2050x2500mm
	esterna	1070x1925mm	2050x2500mm
Ad 1 anta con due laterali fissi	interna	1294x1900mm	2850x2500mm
	esterna	1348x1925mm	2850x2500mm
A due ante*	interna	1402x2100mm	2500x2500mm
	esterna	1402x2100mm	2500x2500mm

Nota:

Le dimensioni corrispondono alle costruzioni previste con soglia in alluminio da 20 mm. Per le versioni con telaio su 4 lati, all'altezza minima di produzione si dovranno aggiungere 31 mm. Le altezze massime rimangono invariate.

*larghezza minima dell'anta 659 mm

QF-AL-31

Colore: DB 703

Maniglia: D1800i



Nota: Vi preghiamo di assicurarsi che le dimensioni del modello scelto siano conformi all'estetica presentata nel catalogo commerciale.

Tipologia	Apertura	Minimo (LxH)	Massimo (LxH)
Ad 1 anta	interna	737x1906mm	1250x2500mm
	esterna	737x1906mm	1250x2500mm
Ad 1 anta con un laterale fisso	interna	1016x1906mm	2050x2500mm
	esterna	1070x1933mm	2050x2500mm
Ad 1 anta con due laterali fissi	interna	1294x1906mm	2850x2500mm
	esterna	1348x1933mm	2850x2500mm
A due ante*	interna	1402x2100mm	2500x2500mm
	esterna	1402x2100mm	2500x2500mm

Nota:

Le dimensioni corrispondono alle costruzioni previste con soglia in alluminio da 20 mm. Per le versioni con telaio su 4 lati, all'altezza minima di produzione si dovranno aggiungere 31 mm. Le altezze massime rimangono invariate.

*larghezza minima dell'anta 659 mm

QF-AL-32

Colore: 2900 Grigio sabbaiato
Maniglia: D1800i



Nota: Vi preghiamo di assicurarsi che le dimensioni del modello scelto siano conformi all'estetica presentata nel catalogo commerciale.

Tipologia	Apertura	Minimo (LxH)	Massimo (LxH)
Ad 1 anta	interna	737x1906mm	1250x2500mm
	esterna	737x1906mm	1250x2500mm
Ad 1 anta con un laterale fisso	interna	1016x1906mm	2050x2500mm
	esterna	1070x1933mm	2050x2500mm
Ad 1 anta con due laterali fissi	interna	1294x1906mm	2850x2500mm
	esterna	1348x1933mm	2850x2500mm
A due ante*	interna	1402x2100mm	2500x2500mm
	esterna	1402x2100mm	2500x2500mm

Nota:

Le dimensioni corrispondono alle costruzioni previste con soglia in alluminio da 20 mm. Per le versioni con telaio su 4 lati, all'altezza minima di produzione si dovranno aggiungere 31 mm. Le altezze massime rimangono invariate.

*larghezza minima dell'anta 659 mm

QF-AL-11

Colore: RAL 9010

Maniglia: D1400i

Inserti: inox opaco

Vetro: Parsol Grigio

** Dimensione vetro + applicazioni
in acciaio inox: 244x1338mm



** A seconda della larghezza del pannello, il modello di vetro integrato nel pannello può essere posizionato in modo asimmetrico o centrato. Per maggiori dettagli consultare le dimensioni del vetro del pannello desiderato.

Nota: Vi preghiamo di assicurarsi che le dimensioni del modello scelto siano conformi all'estetica presentata nel catalogo commerciale.

Tipologia	Apertura	Minimo (LxH)	Massimo (LxH)
Ad 1 anta	interna	737x1900mm	1250x2500mm
	esterna	737x1900mm	1250x2500mm
Ad 1 anta con un laterale fisso	interna	1016x1900mm	2050x2500mm
	esterna	1070x1925mm	2050x2500mm
Ad 1 anta con due laterali fissi	interna	1294x1900mm	2850x2500mm
	esterna	1348x1925mm	2850x2500mm
A due ante*	interna	1402x2100mm	2500x2500mm
	esterna	1402x2100mm	2500x2500mm

Nota:

Le dimensioni corrispondono alle costruzioni previste con soglia in alluminio da 20 mm. Per le versioni con telaio su 4 lati, all'altezza minima di produzione si dovranno aggiungere 31 mm. Le altezze massime rimangono invariate.

*larghezza minima dell'anta 659 mm

QF-AL-34

Colore: 2500 Verde sabbato

Maniglia: D1800i

Vetro: DPR

** Dimensione vetro: 444x1600mm

Modelli vetri decorativi
disponibili:



FPK



DPH



DPL



DPR

** A seconda della larghezza del pannello, il modello di vetro integrato nel pannello può essere posizionato in modo asimmetrico o centrato. Per maggiori dettagli consultare le dimensioni del vetro del pannello desiderato.

Nota: Vi preghiamo di assicurarvi che le dimensioni del modello scelto siano conformi all'estetica presentata nel catalogo commerciale.

Tipologia	Apertura	Minimo (LxH)	Massimo (LxH)
Ad 1 anta	interna	737x1906mm	1250x2500mm
	esterna	737x1906mm	1250x2500mm
Ad 1 anta con un laterale fisso	interna	1016x1906mm	2050x2500mm
	esterna	1070x1933mm	2050x2500mm
Ad 1 anta con due laterali fissi	interna	1294x1906mm	2850x2500mm
	esterna	1348x1933mm	2850x2500mm
A due ante*	interna	1402x2100mm	2500x2500mm
	esterna	1402x2100mm	2500x2500mm

Nota:

Le dimensioni corrispondono alle costruzioni previste con soglia in alluminio da 20 mm. Per le versioni con telaio su 4 lati, all'altezza minima di produzione si dovranno aggiungere 31 mm. Le altezze massime rimangono invariate.

*larghezza minima dell'anta 659 mm

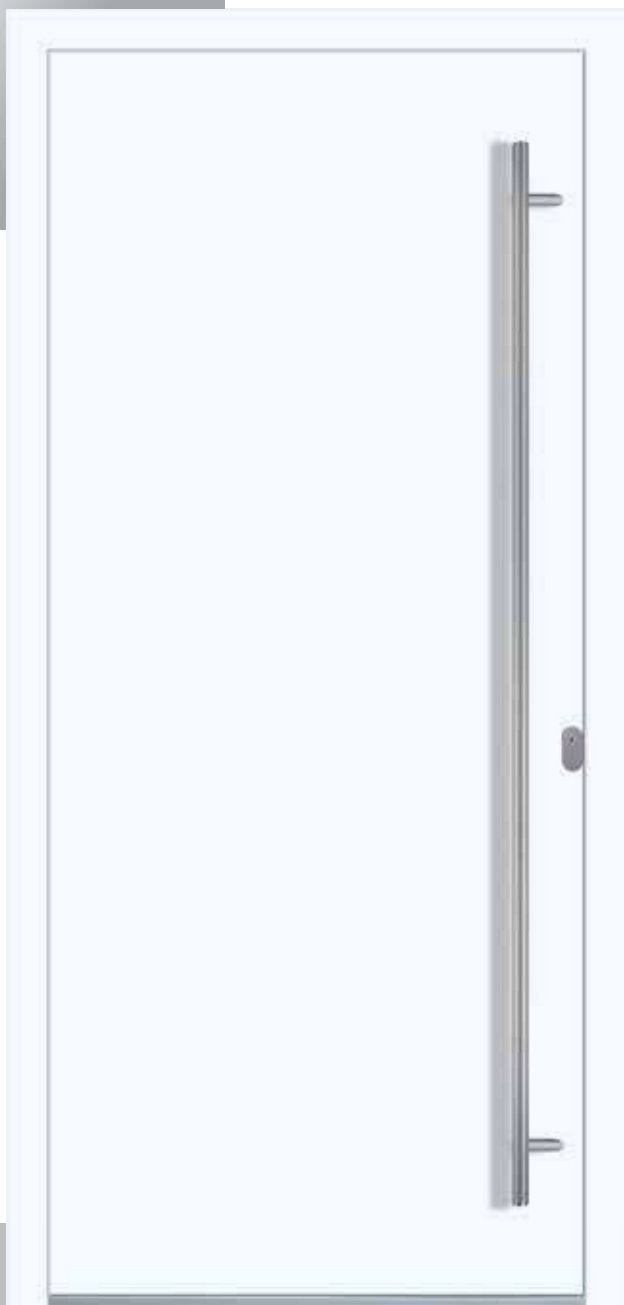

QF-AL-00

Colore: RAL 9016

Maniglia: D1800i

Nota: Vi preghiamo di assicurarsi che le dimensioni del modello scelto siano conformi all'estetica presentata nel catalogo commerciale.

Tipologia	Apertura	Minimo (LxH)	Massimo (LxH)
Ad 1 anta	interna	737x1900mm	1250x2500mm
	esterna	737x1900mm	1250x2500mm
Ad 1 anta con un laterale fisso	interna	1016x1900mm	2050x2500mm
	esterna	1070x1925mm	2050x2500mm
Ad 1 anta con due laterali fissi	interna	1294x1900mm	2850x2500mm
	esterna	1348x1925mm	2850x2500mm
A due ante*	interna	1402x2100mm	2500x2500mm
	esterna	1402x2100mm	2500x2500mm

Nota:

Le dimensioni corrispondono alle costruzioni previste con soglia in alluminio da 20 mm. Per le versioni con telaio su 4 lati, all'altezza minima di produzione si dovranno aggiungere 31 mm. Le altezze massime rimangono invariate.

*larghezza minima dell'anta 659 mm

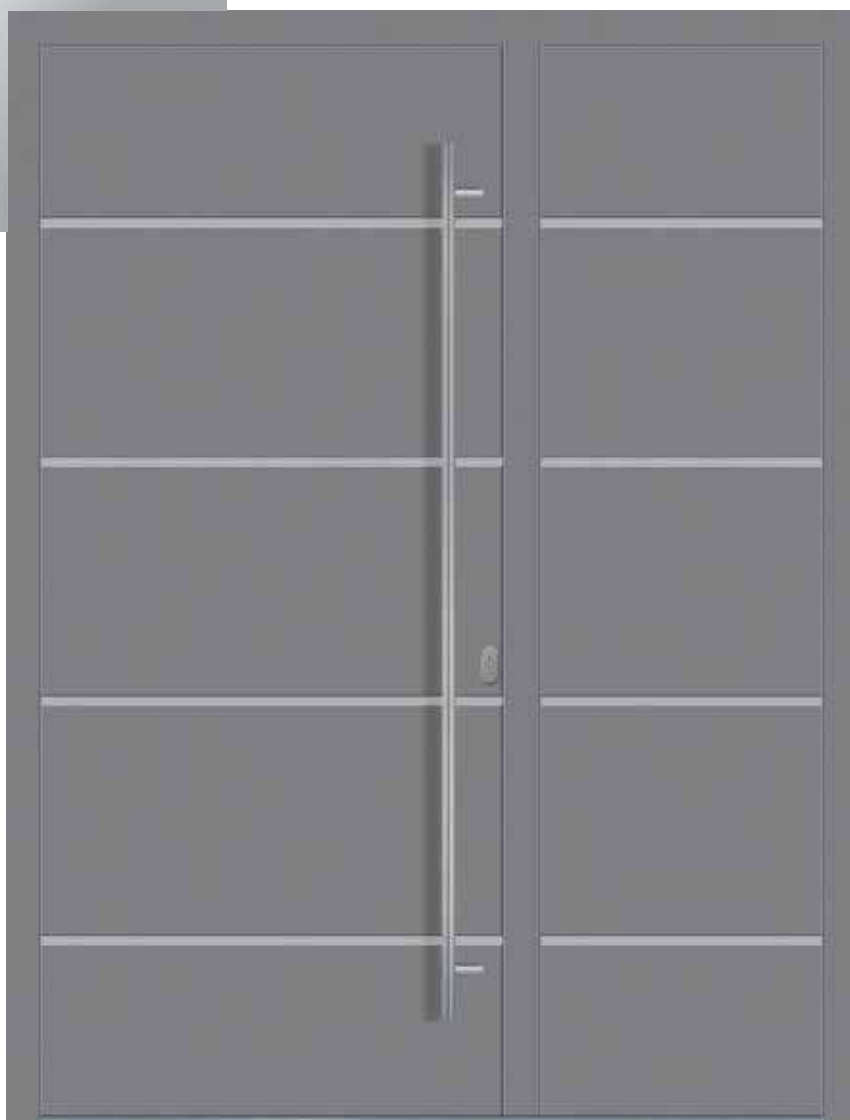

Colore: Grigio
Antico
Maniglia: D1800i
Inserti: inox opaco

Tipologia	Apertura	PREMIUM	ADVANCED	Massimo (LxH) (tutte le versioni)
		Minimo (LxH)	Minimo (LxH)	
A due ante*	interna	1150x2100mm	1250x2100mm	2500x2500mm
	esterna	1150x2100mm	1250x2100mm	2500x2500mm

* larghezza minima dell'anta inattiva 400 mm
larghezza massima dell'anta 1208mm

Nota:

Le dimensioni corrispondono alle costruzioni previste con soglia in alluminio da 20 mm.
Per le versioni con telaio su 4 lati, all'altezza minima di produzione si dovranno aggiungere 31 mm.
Le altezze massime rimangono invariate.

I pannelli di piccole dimensioni **HP** (meta pannello) sono disponibili con larghezze fino a 450 mm. Per larghezze superiori a 450 mm, viene utilizzato un pannello intero sull'anta secondaria.

Attenzione! - i pannelli di piccole dimensioni non sono disponibili nella versione **BASIC**.

Nota: le porte a due ante sono disponibili per qualsiasi modello di pannello, rispettando le dimensioni minime di rifilatura del modello in questione. Le porte a due ante previste con laterali fissi e sopra luce vengono prodotti in teli separati.

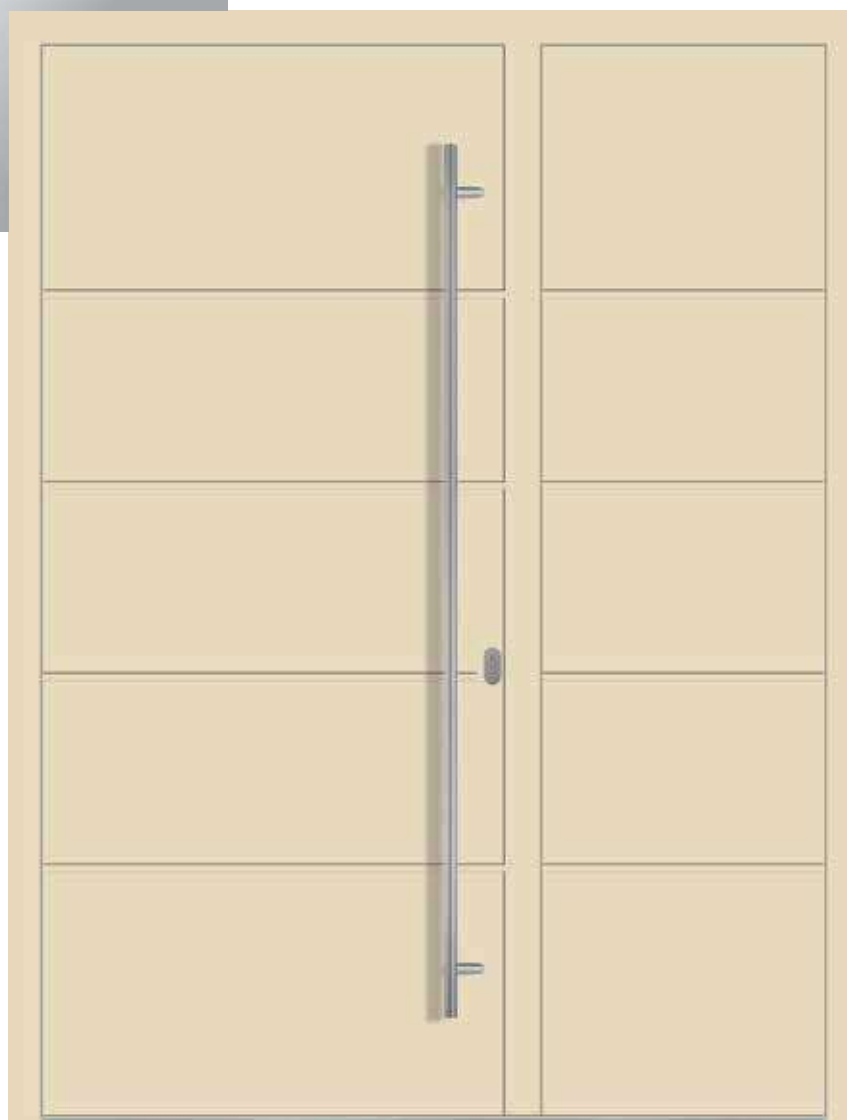
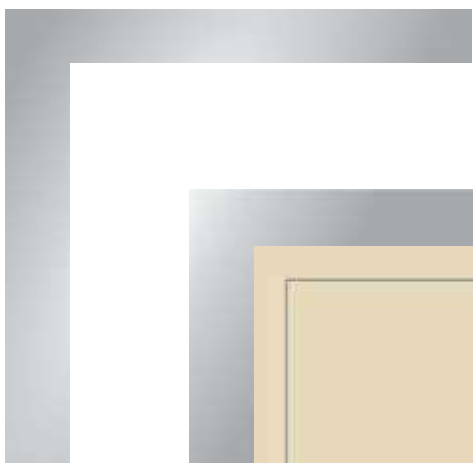

Colore: RAL 1013
Maniglia: D1800i

QF-AL-22

HP-QF-AL-22

Tipologia	Apertura	PREMIUM	ADVANCED	Massimo (LxH) (tutte le versioni)
		Minimo (LxH)	Minimo (LxH)	
A due ante*	interna	1150x2100mm	1250x2100mm	2500x2500mm
	esterna	1150x2100mm	1250x2100mm	2500x2500mm

* larghezza minima dell'anta inattiva 400 mm
larghezza massima dell'anta 1208mm

Nota:

Le dimensioni corrispondono alle costruzioni previste con soglia in alluminio da 20 mm.
Per le versioni con telaio su 4 lati, all'altezza minima di produzione si dovranno aggiungere 31 mm.
Le altezze massime rimangono invariate.

I pannelli di piccole dimensioni **HP** (meta pannello) sono disponibili con larghezze fino a 450 mm. Per larghezze superiori a 450 mm, viene utilizzato un pannello intero sull'anta secondaria.

Attenzione! - i pannelli di piccole dimensioni non sono disponibili nella versione **BASIC**.

Nota: le porte a due ante sono disponibili per qualsiasi modello di pannello, rispettando le dimensioni minime di rifilatura del modello in questione. Le porte a due ante previste con laterali fissi e sopra luce vengono prodotti in teli separati.



Colore: Punto
Grigio
Maniglia: D1800i

QF-AL-23

HP-QF-AL-23

Tipologia	Apertura	PREMIUM	ADVANCED	Massimo (LxH) (tutte le versioni)
		Minimo (LxH)	Minimo (LxH)	
A due ante*	interna	1150x2100mm	1250x2100mm	2500x2500mm
	esterna	1150x2100mm	1250x2100mm	2500x2500mm

* larghezza minima dell'anta inattiva 400 mm
larghezza massima dell'anta 1208mm

Nota:

Le dimensioni corrispondono alle costruzioni previste con soglia in alluminio da 20 mm.
Per le versioni con telaio su 4 lati, all'altezza minima di produzione si dovranno aggiungere 31 mm.
Le altezze massime rimangono invariate.

I pannelli di piccole dimensioni **HP** (meta pannello) sono disponibili con larghezze fino a 450 mm. Per larghezze superiori a 450 mm, viene utilizzato un pannello intero sull'anta secondaria.

Attenzione! - i pannelli di piccole dimensioni non sono disponibili nella versione **BASIC**.

Nota: le porte a due ante sono disponibili per qualsiasi modello di pannello, rispettando le dimensioni minime di rifilatura del modello in questione. Le porte a due ante previste con laterali fissi e sopra luce vengono prodotti in teli separati.

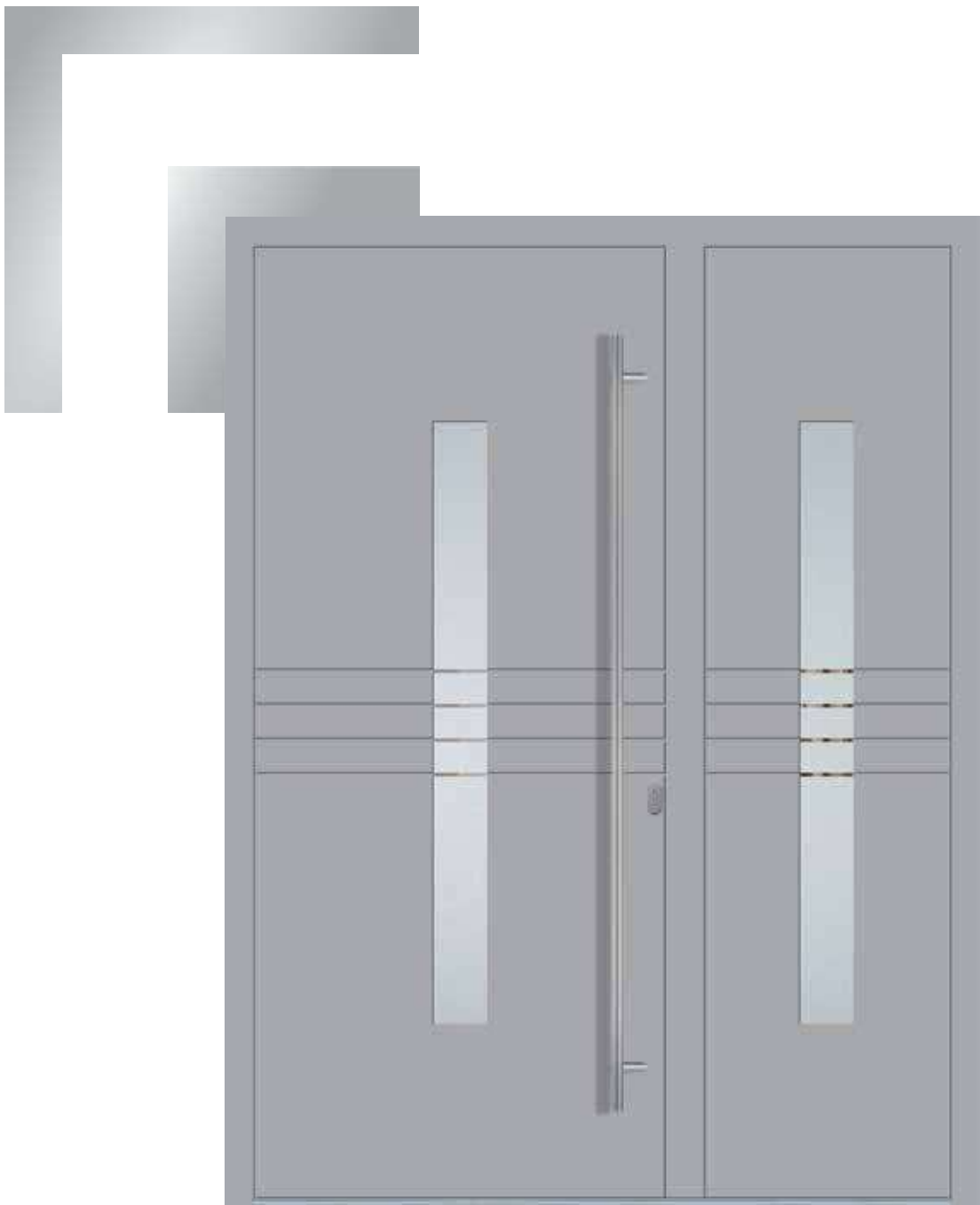

Colore: RAL 9006
 Maniglia: D1800i
 Vetro: DPH

Modelli vetri
 decorativi
 disponibili: **FPK,**
DPH, DPL

QF-AL-24

HP-QF-AL-24

Tipologia	Apertura	PREMIUM	ADVANCED	Massimo (LxH) (tutte le versioni)
		Minimo (LxH)	Minimo (LxH)	
A due ante*	interna	1200x2100mm	1250x2100mm	2500x2500mm
	esterna	1200x2100mm	1250x2100mm	2500x2500mm

* larghezza minima dell'anta inattiva 400 mm
 larghezza massima dell'anta 1208mm

Nota:

Le dimensioni corrispondono alle costruzioni previste con soglia in alluminio da 20 mm.
 Per le versioni con telaio su 4 lati, all'altezza minima di produzione si dovranno aggiungere 31 mm.
 Le altezze massime rimangono invariate.

I pannelli di piccole dimensioni **HP** (meta pannello) sono disponibili con larghezze fino a 450 mm. Per larghezze superiori a 450 mm, viene utilizzato un pannello intero sull'anta secondaria.

Attenzione! - i pannelli di piccole dimensioni non sono disponibili nella versione **BASIC**.

Nota: le porte a due ante sono disponibili per qualsiasi modello di pannello, rispettando le dimensioni minime di rifilatura del modello in questione. Le porte a due ante previste con laterali fissi e sopra-luce vengono prodotti in teli separati.

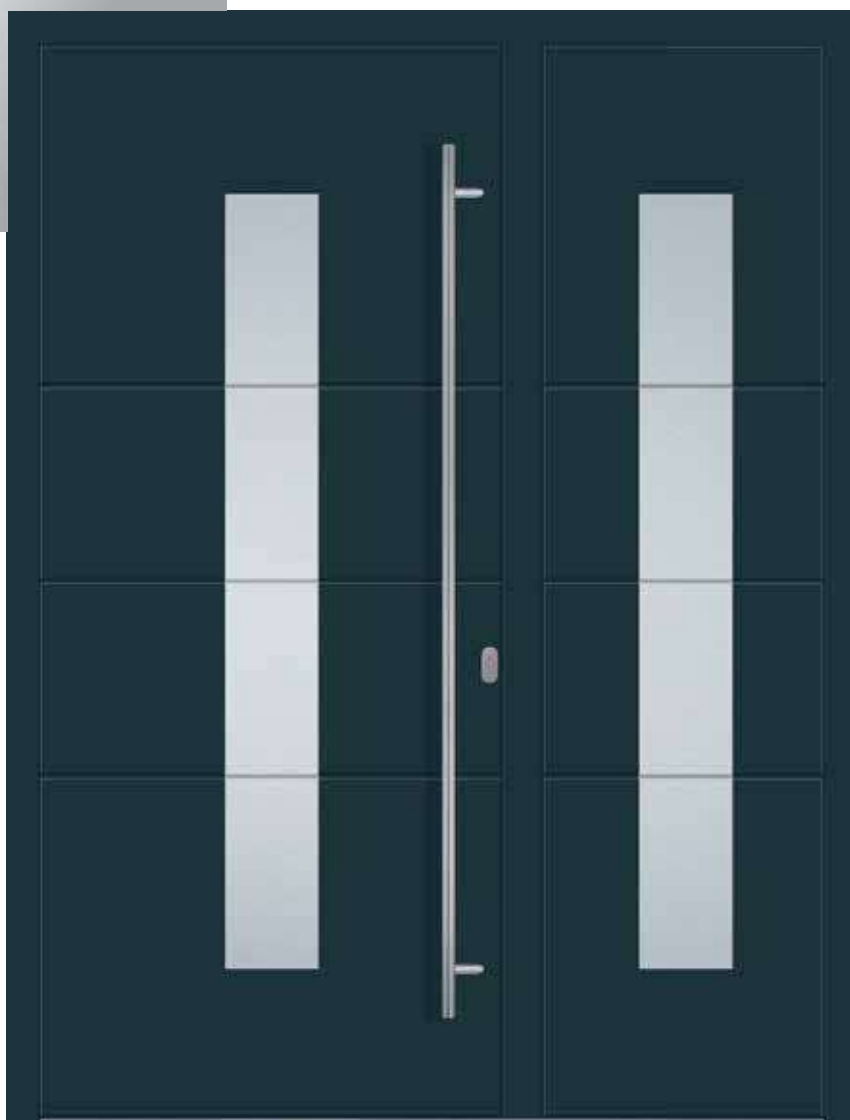

Colore: RAL 7016
 Maniglia: D1800i
 Vetro: DPL

Modelli vetri
 decorativi
 disponibili: **DPH,**
DPL

QF-AL-29

HP-QF-AL-29

Tipologia	Apertura	PREMIUM	ADVANCED	Massimo (LxH) (tutte le versioni)
		Minimo (LxH)	Minimo (LxH)	
A due ante*	interna	1250x2100mm	1250x2100mm	2500x2500mm
	esterna	1250x2100mm	1250x2100mm	2500x2500mm

* larghezza minima dell'anta inattiva 400 mm
 larghezza massima dell'anta 1208mm

Nota:

Le dimensioni corrispondono alle costruzioni previste con soglia in alluminio da 20 mm.
 Per le versioni con telaio su 4 lati, all'altezza minima di produzione si dovranno aggiungere 31 mm.
 Le altezze massime rimangono invariate.

I pannelli di piccole dimensioni **HP** (meta pannello) sono disponibili con larghezze fino a 450 mm. Per larghezze superiori a 450 mm, viene utilizzato un pannello intero sull'anta secondaria.

Attenzione! - i pannelli di piccole dimensioni non sono disponibili nella versione **BASIC**.

Nota: le porte a due ante sono disponibili per qualsiasi modello di pannello, rispettando le dimensioni minime di rifilatura del modello in questione. Le porte a due ante previste con laterali fissi e sopra luce vengono prodotti in teli separati.

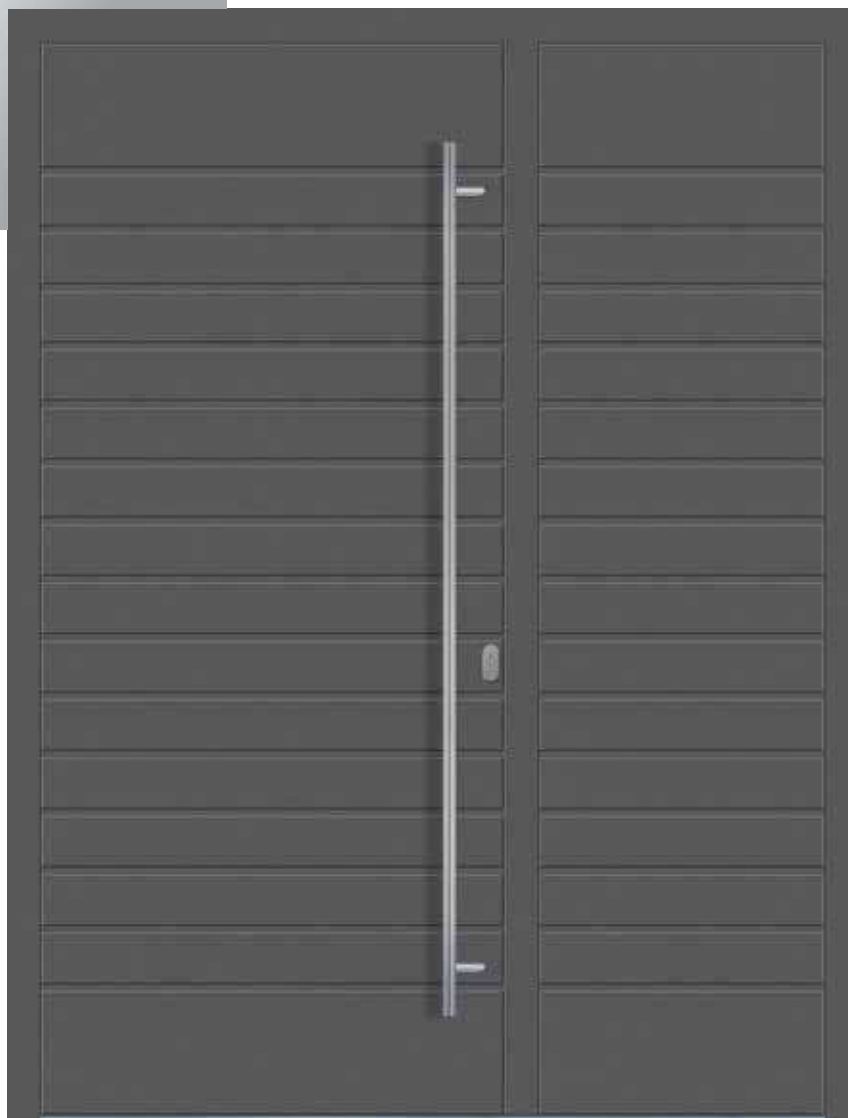
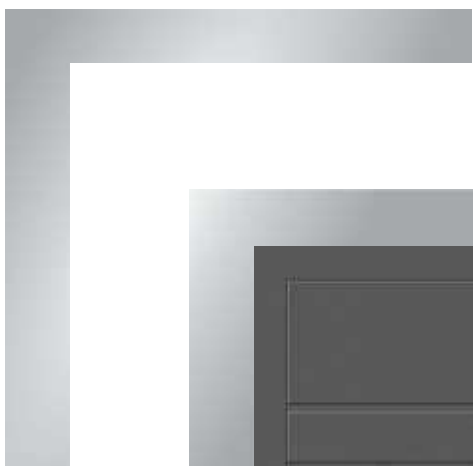

Colore: DB 703
Maniglia: D1800i

QF-AL-31

HP-QF-AL-31

Tipologia	Apertura	PREMIUM	ADVANCED	Massimo (LxH) (tutte le versioni)
		Minimo (LxH)	Minimo (LxH)	
A due ante*	interna	1150x2100mm	1250x2100mm	2500x2500mm
	esterna	1150x2100mm	1250x2100mm	2500x2500mm

* larghezza minima dell'anta inattiva 400 mm
larghezza massima dell'anta 1208mm

Nota:

Le dimensioni corrispondono alle costruzioni previste con soglia in alluminio da 20 mm.
Per le versioni con telaio su 4 lati, all'altezza minima di produzione si dovranno aggiungere 31 mm.
Le altezze massime rimangono invariate.

I pannelli di piccole dimensioni **HP** (meta pannello) sono disponibili con larghezze fino a 450 mm. Per larghezze superiori a 450 mm, viene utilizzato un pannello intero sull'anta secondaria.

Attenzione! - i pannelli di piccole dimensioni non sono disponibili nella versione **BASIC**.

Nota: le porte a due ante sono disponibili per qualsiasi modello di pannello, rispettando le dimensioni minime di rifilatura del modello in questione. Le porte a due ante previste con laterali fissi e sopra-luce vengono prodotti in teli separati.

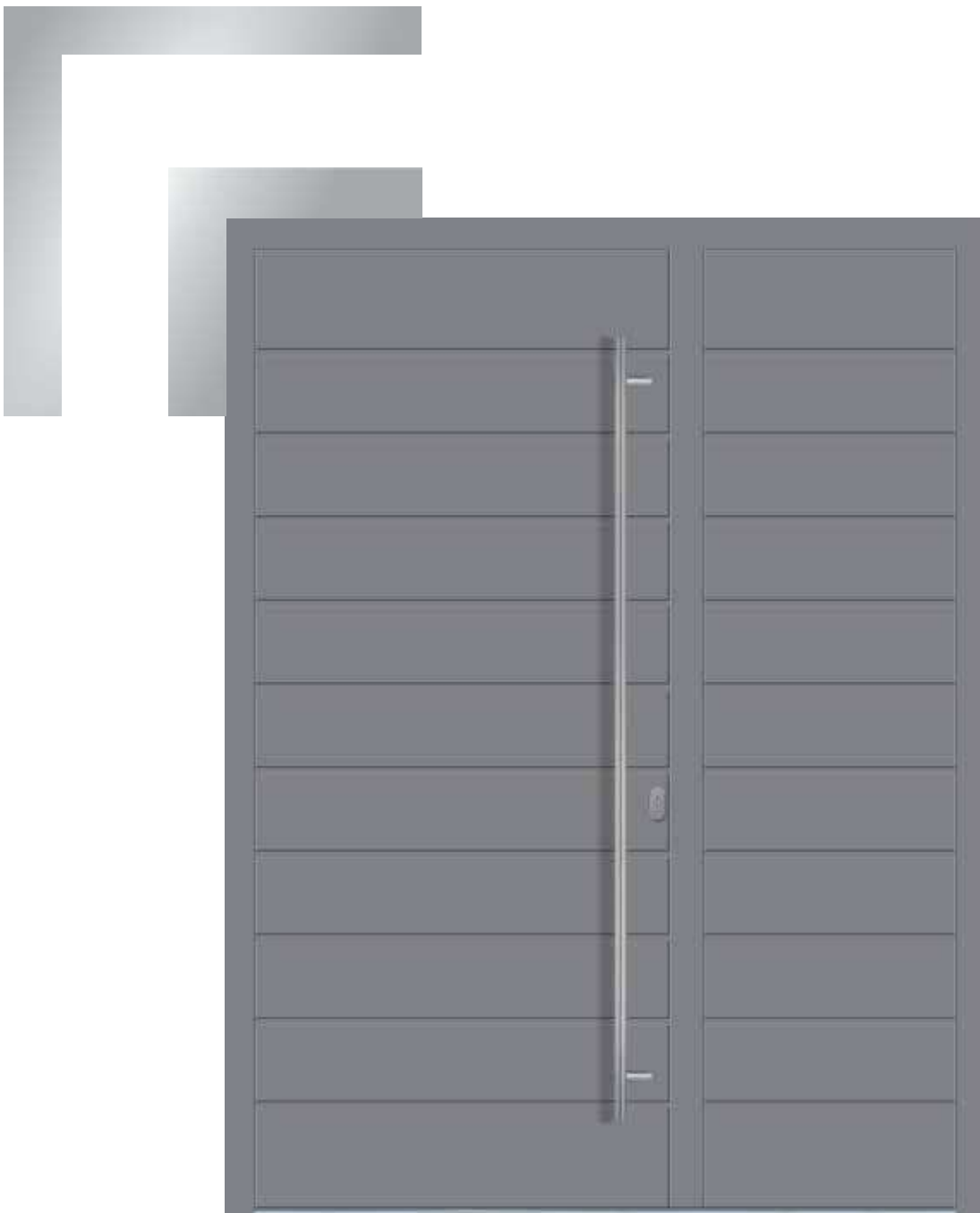

Colore: RAL 9007
Maniglia: D1800i

QF-AL-32

HP-QF-AL-32

Tipologia	Apertura	PREMIUM	ADVANCED	Massimo (LxH) (tutte le versioni)
		Minimo (LxH)	Minimo (LxH)	
A due ante*	interna	1150x2100mm	1250x2100mm	2500x2500mm
	esterna	1150x2100mm	1250x2100mm	2500x2500mm

* larghezza minima dell'anta inattiva 400 mm
larghezza massima dell'anta 1208mm

Nota:

Le dimensioni corrispondono alle costruzioni previste con soglia in alluminio da 20 mm.
Per le versioni con telaio su 4 lati, all'altezza minima di produzione si dovranno aggiungere 31 mm.
Le altezze massime rimangono invariate.

I pannelli di piccole dimensioni **HP** (meta pannello) sono disponibili con larghezze fino a 450 mm. Per larghezze superiori a 450 mm, viene utilizzato un pannello intero sull'anta secondaria.

Attenzione! - i pannelli di piccole dimensioni non sono disponibili nella versione **BASIC**.

Nota: le porte a due ante sono disponibili per qualsiasi modello di pannello, rispettando le dimensioni minime di rifilatura del modello in questione. Le porte a due ante previste con laterali fissi e sopra luce vengono prodotti in teli separati.

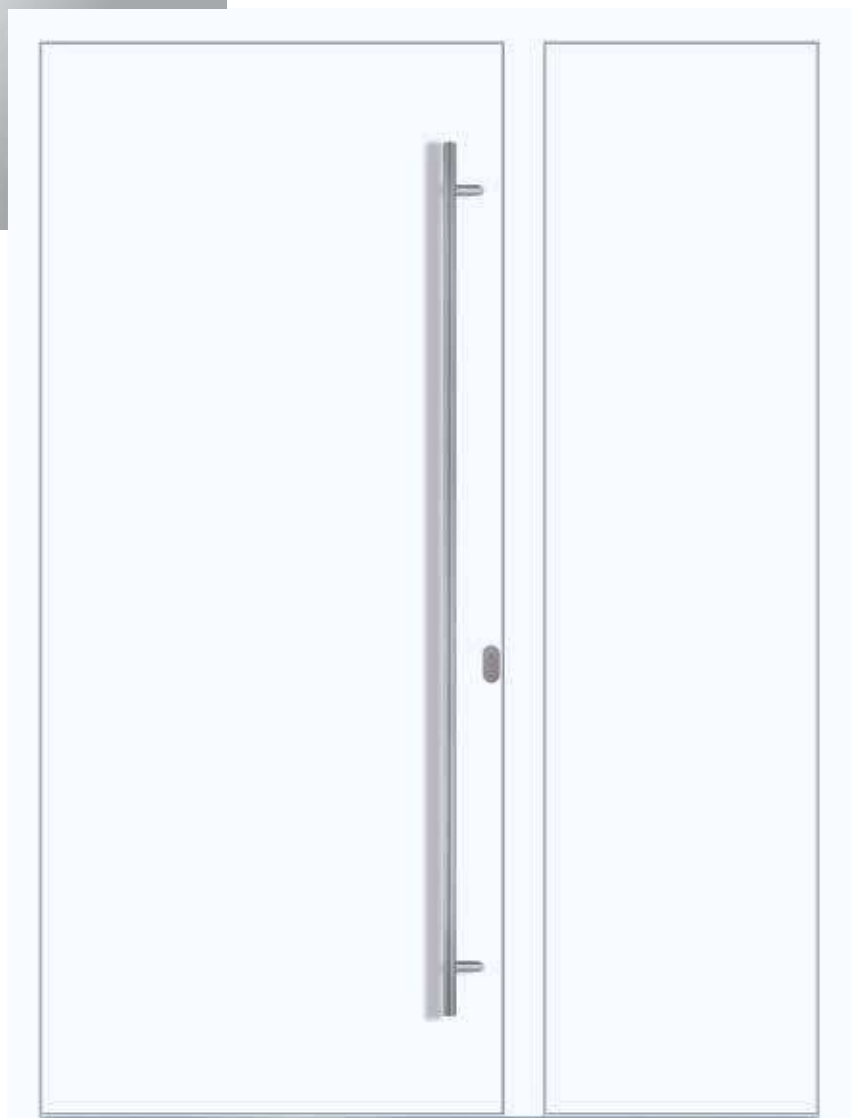

Colore: RAL 9016
Maniglia: D1800i

QF-AL-00

HP-QF-AL-00

Tipologia	Apertura	PREMIUM	ADVANCED	Massimo (LxH) (tutte le versioni)
		Minimo (LxH)	Minimo (LxH)	
A due ante*	interna	1150x2100mm	1250x2100mm	2500x2500mm
	esterna	1150x2100mm	1250x2100mm	2500x2500mm

* larghezza minima dell'anta inattiva 400 mm
larghezza massima dell'anta 1208mm

Nota:

Le dimensioni corrispondono alle costruzioni previste con soglia in alluminio da 20 mm.
Per le versioni con telaio su 4 lati, all'altezza minima di produzione si dovranno aggiungere 31 mm.
Le altezze massime rimangono invariate.

I pannelli di piccole dimensioni **HP** (meta pannello) sono disponibili con larghezze fino a 450 mm. Per larghezze superiori a 450 mm, viene utilizzato un pannello intero sull'anta secondaria.

Attenzione! - i pannelli di piccole dimensioni non sono disponibili nella versione **BASIC**.

Nota: le porte a due ante sono disponibili per qualsiasi modello di pannello, rispettando le dimensioni minime di rifilatura del modello in questione. Le porte a due ante previste con laterali fissi e sopra luce vengono prodotti in teli separati.

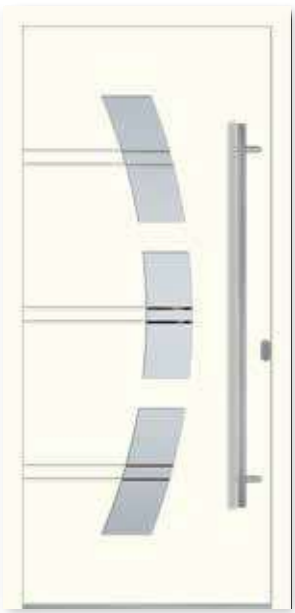

QF-AL-19 pag. 20



QF-AL-02 pag. 21



QF-AL-27 pag. 22

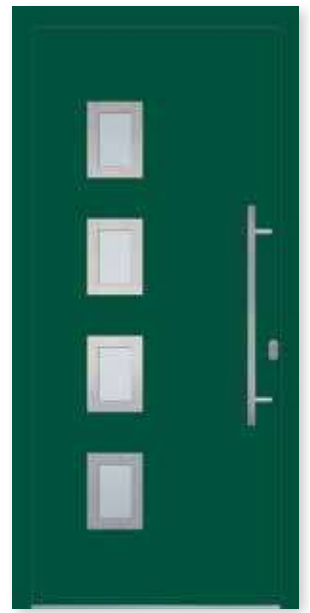

QF-AL-04 pag. 23

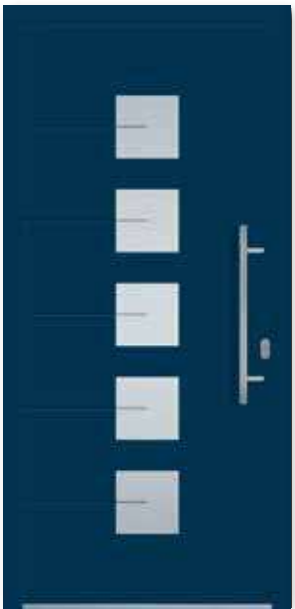

QF-AL-28 pag. 24



QF-AL-06 pag. 25

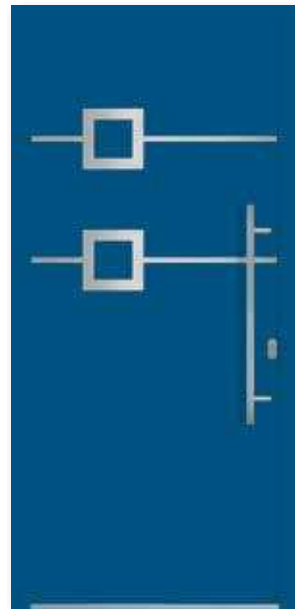

QF-AL-07 pag. 26

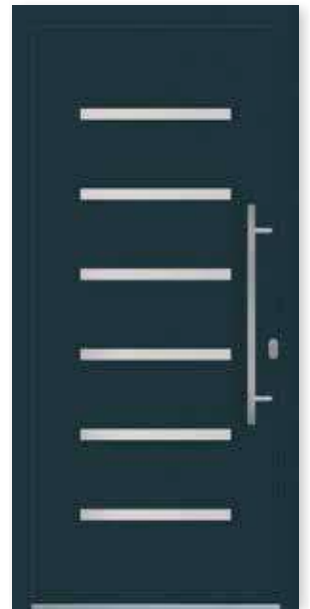

QF-AL-08 pag. 27



QF-AL-22 pag. 28



QF-AL-30 pag. 29

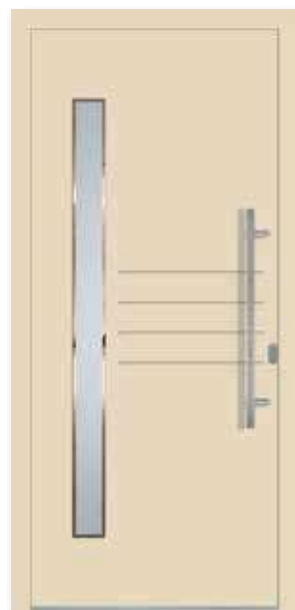

QF-AL-33 pag. 30



QF-AL-12 pag. 31



QF-AL-25 pag. 32

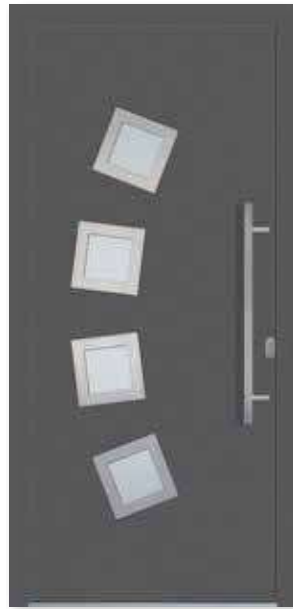

QF-AL-14 pag. 33



QF-AL-15 pag. 34



QF-AL-16 pag. 35

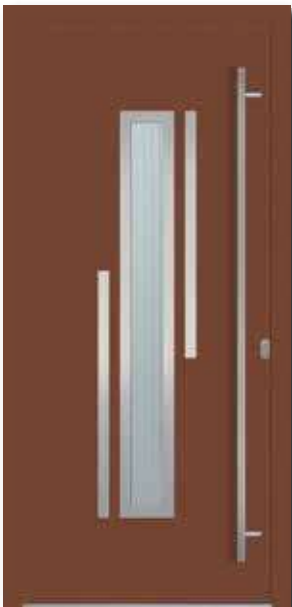

QF-AL-17 pag. 36



QF-AL-18 pag. 37



QF-AL-01 pag. 38



QF-AL-20 pag. 39

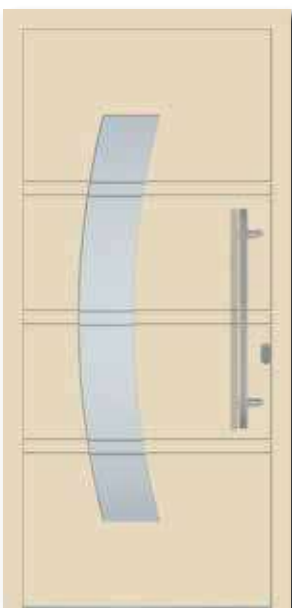

QF-AL-21 pag. 40



QF-AL-09 pag. 41

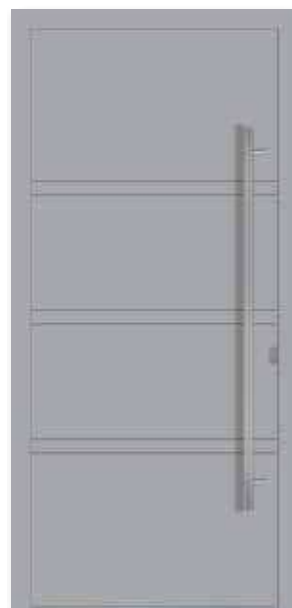

QF-AL-23 pag. 42



QF-AL-24 pag. 43



QF-AL-13 pag. 44

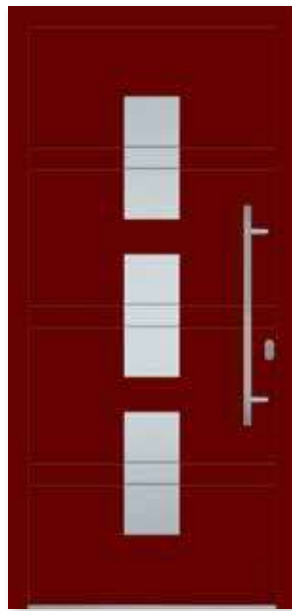

QF-AL-26 pag. 45



QF-AL-03 pag. 46



QF-AL-05 pag. 47



QF-AL-29 pag. 48

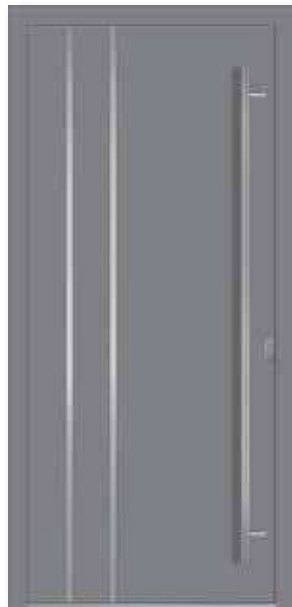

QF-AL-10 pag. 49



QF-AL-31 pag. 50



QF-AL-32 pag. 51



QF-AL-11 pag. 52



QF-AL-34 pag. 53



QF-AL-00 pag. 54

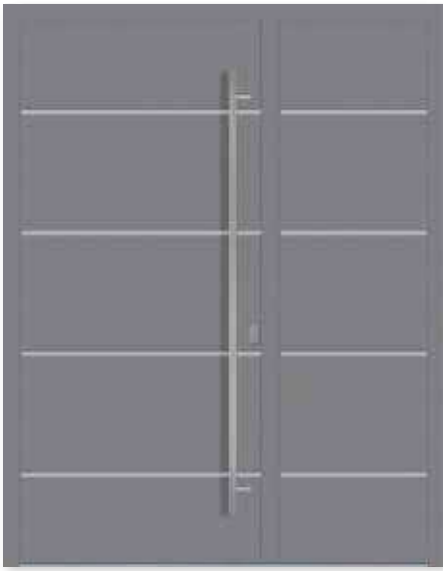

QF-AL-09
HP-QF-AL-09

pag. 55

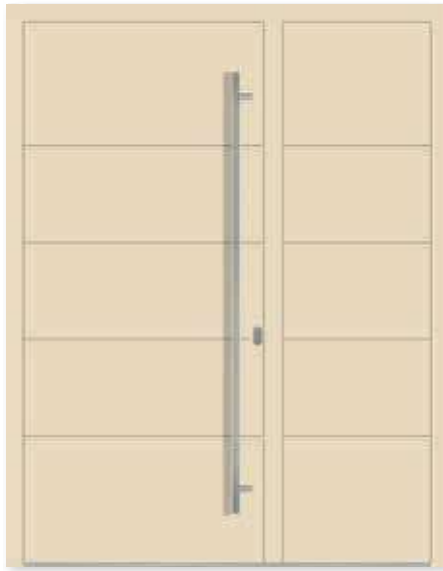

QF-AL-22
HP-QF-AL-22

pag. 56



QF-AL-23
HP-QF-AL-23

pag. 57

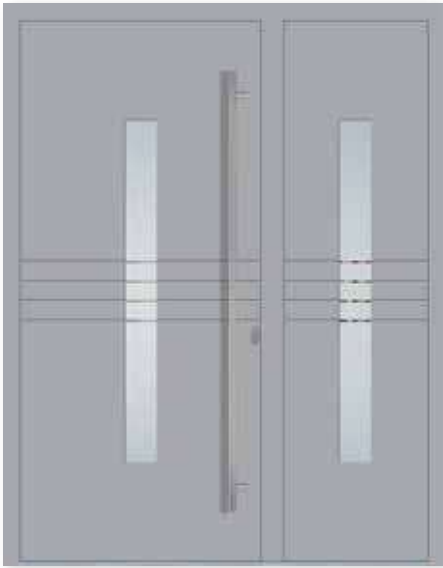

QF-AL-24
HP-QF-AL-24

pag. 58

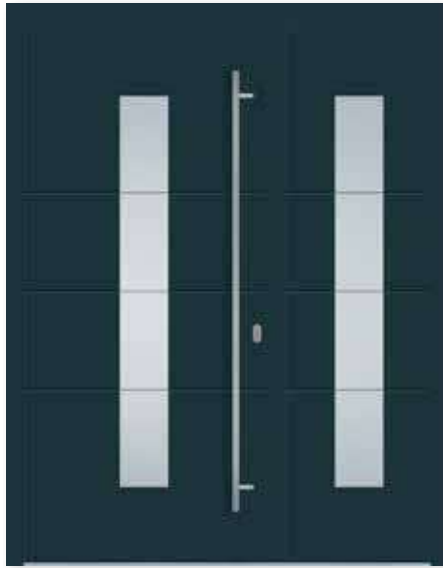

QF-AL-29
HP-QF-AL-29

pag. 59



QF-AL-31
HP-QF-AL-31

pag. 60

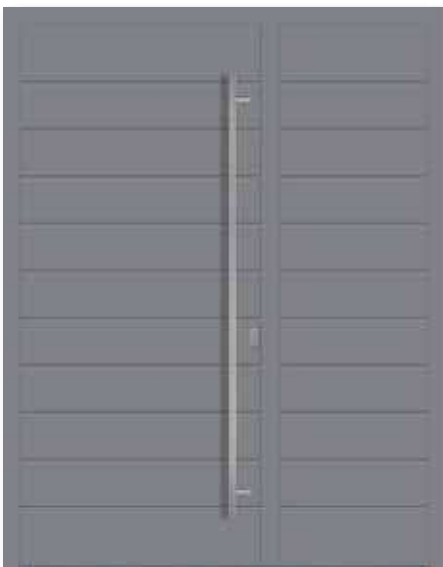

QF-AL-32
HP-QF-AL-32

pag. 61

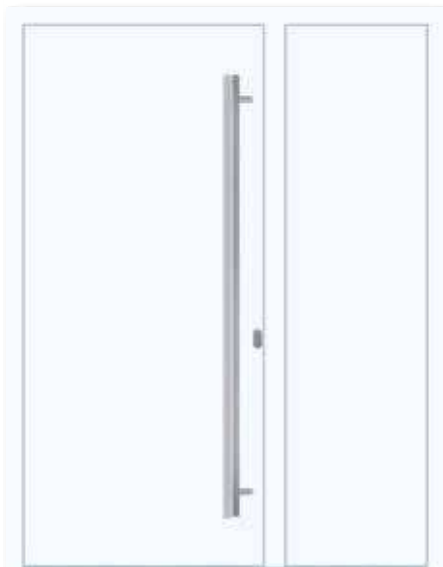

QF-AL-00
HP-QF-AL-00

pag. 62



CONTATTI

OLBIA (SS) Via Leoncavallo 41 - 07026
Telefono Giammario: +39 IT - 3475330038
E-mail: melissaserramenti@gmail.com

MACOMER (NU) C. Umberto 248i - 08015
Telefono Kristel: +39 IT - 3471445524
E-mail: melissaomr@gmail.com